

**ASSEMBLY INSTRUCTIONS**  
*INSTRUCCIONES DE MONTAJE*  
**INSTRUCCIONES DE ENSAMBLAJE**

**1954**

**Printer Stand**  
*Meuble pour imprimantes*  
Estante para impresora

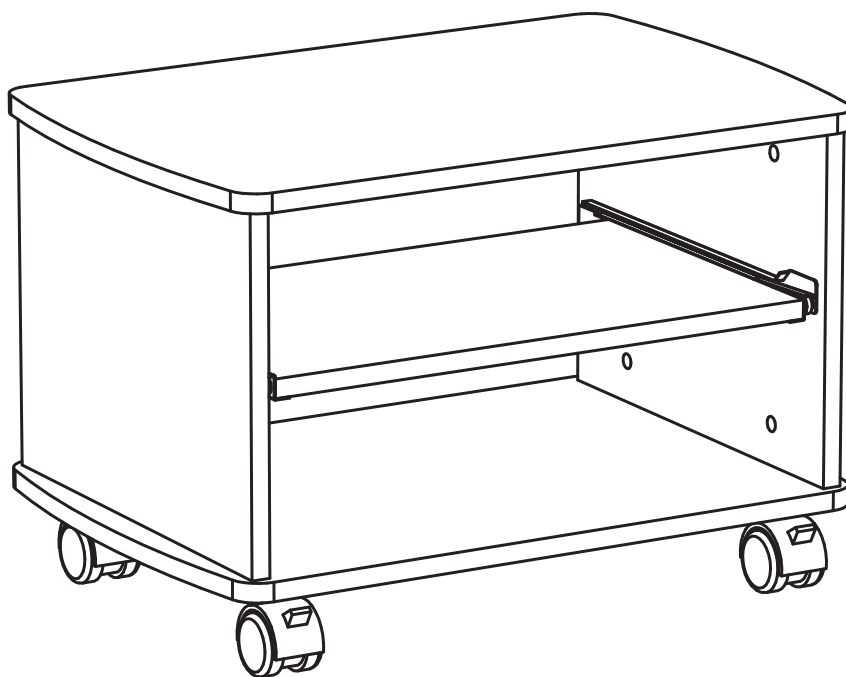

**PRODUCT WARRANTY** is available online at: [www.safcoproducts.com](http://www.safcoproducts.com)

• LA GARANTIE DU PRODUIT est  
disponible sur l'Internet : [www.safcoproducts.com](http://www.safcoproducts.com)

• LA GARANTÍA DEL PRODUCTO está  
disponible en la Internet: [www.safcoproducts.com](http://www.safcoproducts.com)

For questions or concerns, please call **1-800-664-0042**  
available Monday-Friday 7:30 AM to 5:00 PM (Central Time) (English-speaking operators)

Si vous avez des questions pour poser ou les préoccupations  
pour exprimer, connecter **au 1-800-664-0042**  
de 7H30 à 17H00 (Heure centrale) (Opérateurs de langue anglaise)

Si usted tiene preguntas o preocupaciones,  
por favor llame **1-800-664-0042**  
de 7:30 AM a 5:00 PM (Hora Central) (Operadores que hablan inglés)

**TOOLS REQUIRED:** Phillips Screwdriver  
**OUTILS REQUIS :** *Tournevis à pointe cruciforme*  
**HERRAMIENTAS REQUERIDAS:** Destornillador Phillips

**Two People Recommended.**



*On recommande que l'assemblage soit effectué par deux personnes.*  
 Se recomienda dos personas para el ensamblaje.



<b>Parts List / Liste des Pièces / Lista de Piezas</b>			
<b>Code/ Código</b>	<b>DESCRIPTION / DESCRIPTION / DESCRIPCIÓN</b>	<b>Qty./ Qté/ Cant.</b>	<b>Part No./ N° de Pièce / No. de Pieza</b>
(A)	<b>Top Panel</b> / <i>Panneau supérieur</i> / Tablero superior	1	100195401
(B)	<b>Bottom Panel</b> / <i>Panneau inférieur</i> / Tablero del fondo	1	100190205
(C)	<b>Left Side Panel</b> / <i>Panneau du côté gauche</i> / Tablero lateral izquierdo	1	100195402
(D)	<b>Right Side Panel</b> / <i>Panneau du côté droit</i> / Tablero lateral derecho	1	100195403
(E)	<b>Back Panel</b> / <i>Panneau arrière</i> / Tablero trasero	1	100195404
(F)	<b>Shelf</b> / <i>Étagère</i> / Estante	1	100195406
(G)	<b>Left Cabinet Rail</b> / <i>Rail de l'Armoire gauche</i> / Guía de patín izquierda para el Mueble	1	100190515
(H)	<b>Right Cabinet Rail</b> / <i>Rail de l'Armoire droit</i> / Guía de patín derecha para el Mueble	1	100190516
(I)	<b>Left Shelf Rail</b> / <i>Rail du Étagère gauche</i> / Guía de patín izquierda para el Estante	1	100190517
(J)	<b>Right Shelf Rail</b> / <i>Rail du Étagère droit</i> / Guía de patín derecha para el Estante	1	100190518
(K)	<b>Hardware Pack</b> / <i>Paquet Matériel</i> / Paquete Material	1	100195419
(L)	<b>Hardware Pack</b> / <i>Paquet Matériel</i> / Paquete Material	1	100891898

§Note: When corresponding about parts, be sure to state color:  
 Mahogany (MH).

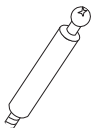
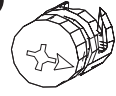
§ Note: Quand correspondre au sujet de parties, soyez sûr d'affirmer la couleur:  
 Acajou (MH).

§ Note: Al responder sobre las piezas, esté seguro declarar el color:  
 Caoba (MH).

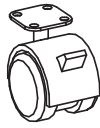
<b>Hardware Pack / Paquet Matériel / Paquete Material: 1954-19NC</b>			
<b>(M)</b> 	<b>(N)</b> 	<b>(O)</b> 	<b>(P)</b> 
<b>Long Screw Post</b> <i>Long Poteau avec la fin d'un vis</i> Poste largo con el tornillo-extremo <b>Qty. / Qté. / Cant. 12</b> HFFMFB	<b>Locking Cam</b> <i>Came</i> Leva del freno <b>Qty. / Qté. / Cant. 12</b> HFFMFC	<b>Screw, 5/8" Long</b> <i>Vis, 5/8" L</i> Tornillo, 5/8"L <b>Qty. / Qté. / Cant. 16</b> 100891822	<b>Screw, 1/2" Long</b> <i>Vis, 1/2" L</i> Tornillo, 1/2"L <b>Qty. / Qté. / Cant. 12</b> 100190223

<b>Hardware Pack / Paquet Matériel / Paquete Material: 8918-98BL</b>	
<b>(Q)</b> 	<b>(R)</b> 
<b>Caster With Brakes</b> <i>Roue avec Frein</i> Rueda con Freno <b>Qty. / Qté. / Cant. 2</b> 100891874	<b>Caster Without Brakes</b> <i>Roue sans Frein</i> Rueda sin Freno <b>Qty. / Qté. / Cant. 2</b> 100891875

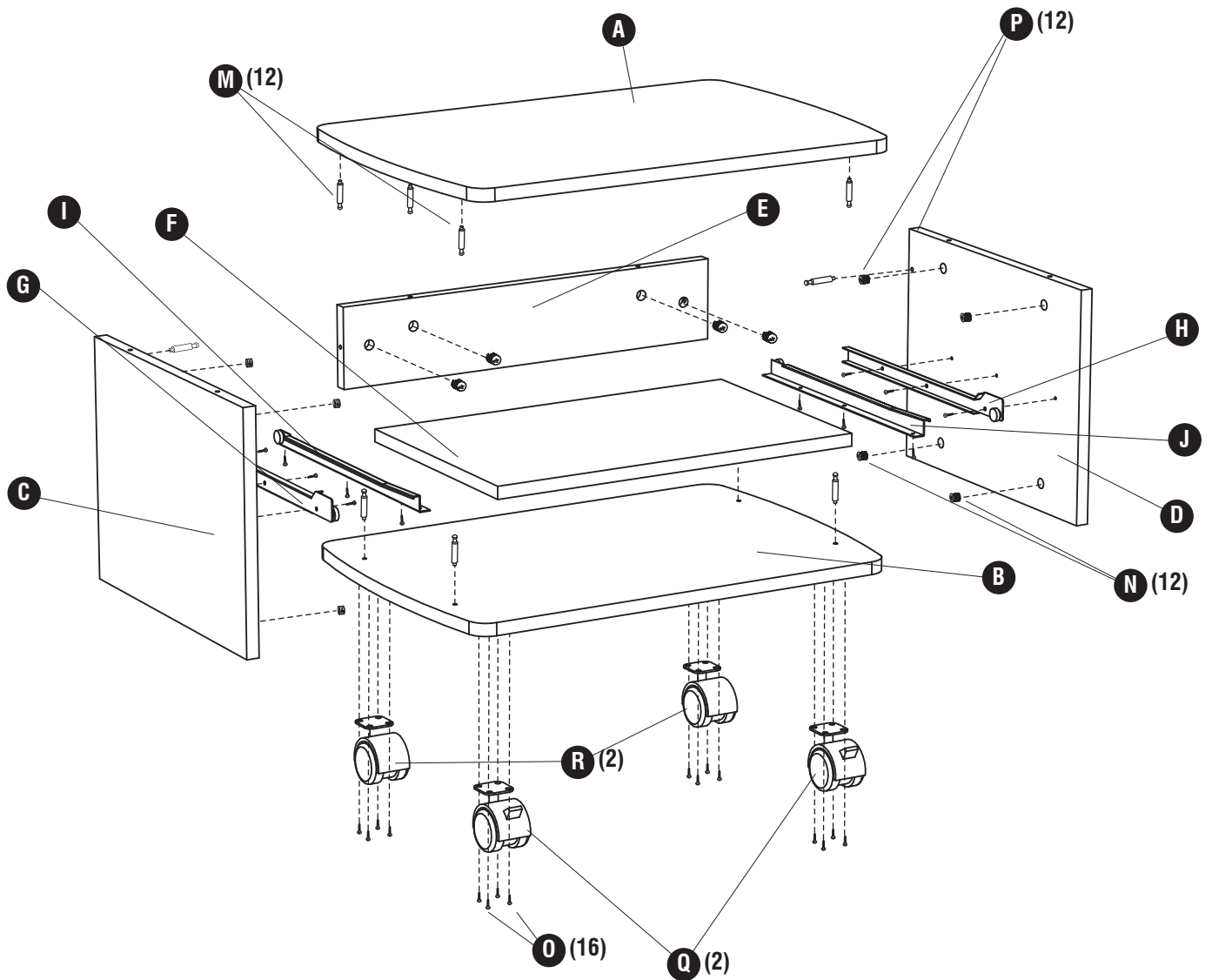

# 1 Properly identify the four types of rails used!

The Cabinet Rails G, H have C-shaped cross sections; rollers are at the FRONT, and the Left Cabinet Rail is stamped "CL" near the roller, while the Right Cabinet Rail is stamped "CR".

The Shelf Rails I, J have L-shaped sections; rollers are at the BACK, and they are stamped "DR" for Right and "DL" for Left.

*Correctement identifiez les quatre types de rails utilisés !*

*Les Rails de l'Armoire G, H ayez des sections transversales qui sont C - Façonnées; les rouleaux sont au DEVANT, et le Rail de l'Armoire Gauche est estampillé " CL " près le rouleau, pendant que le Rail de l'Armoire Droit est estampillé " CR ".*

*Les Rails du Étagere I, J ayez des sections transversales qui sont L - Façonnées; les rouleaux sont à l'ARRIÈRE, et ils sont estampillés " DR " pour Droit et " DL " pour Gauche.*

*¡Propiamente identifique los cuatro tipos de barras usados!*

Las guías de patín para el Mueble G, H tiene secciones transversales que se C-forman; los rodillos están en el FRENTE, y la guía de patín izquierda para el Mueble es el " CL " estampillado cerca del rodillo, mientras la guía de patín Derecha para el Mueble es " CR " estampillado.

Las guías de patín para el Estante I, J tiene secciones transversales que se L-forman; los rodillos son al TRASERO, y ellos son " DR " estampillado para el Derecho y " DL " para la Izquierda.

**USE THIS HOLE FOR FRONT SCREW**  
**UTILISEZ CE TROU POUR VIS DE DEVANT**  
**USE ESTE AGUJERO PARA EL TORNILLO DELANTERO**

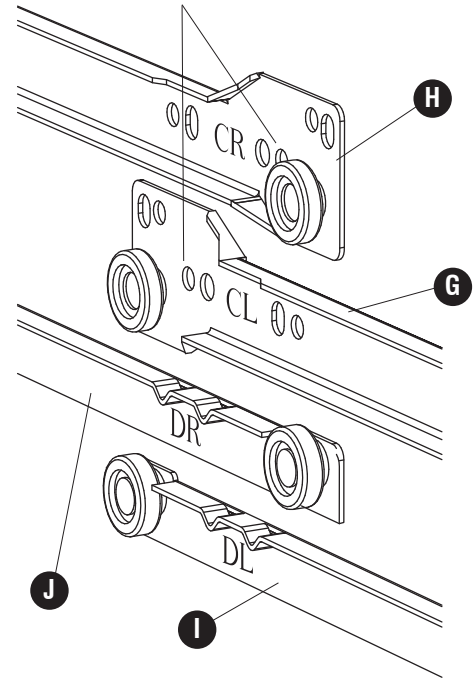

# 2 **M** (12) **N** (12)

**Bottom Panel has holes for casters on reverse side**

*Panneau inférieur a des trous pour roulettes sur le côté inverse*

*Tablero de fondo tiene orificios para ruedas en el reverso*

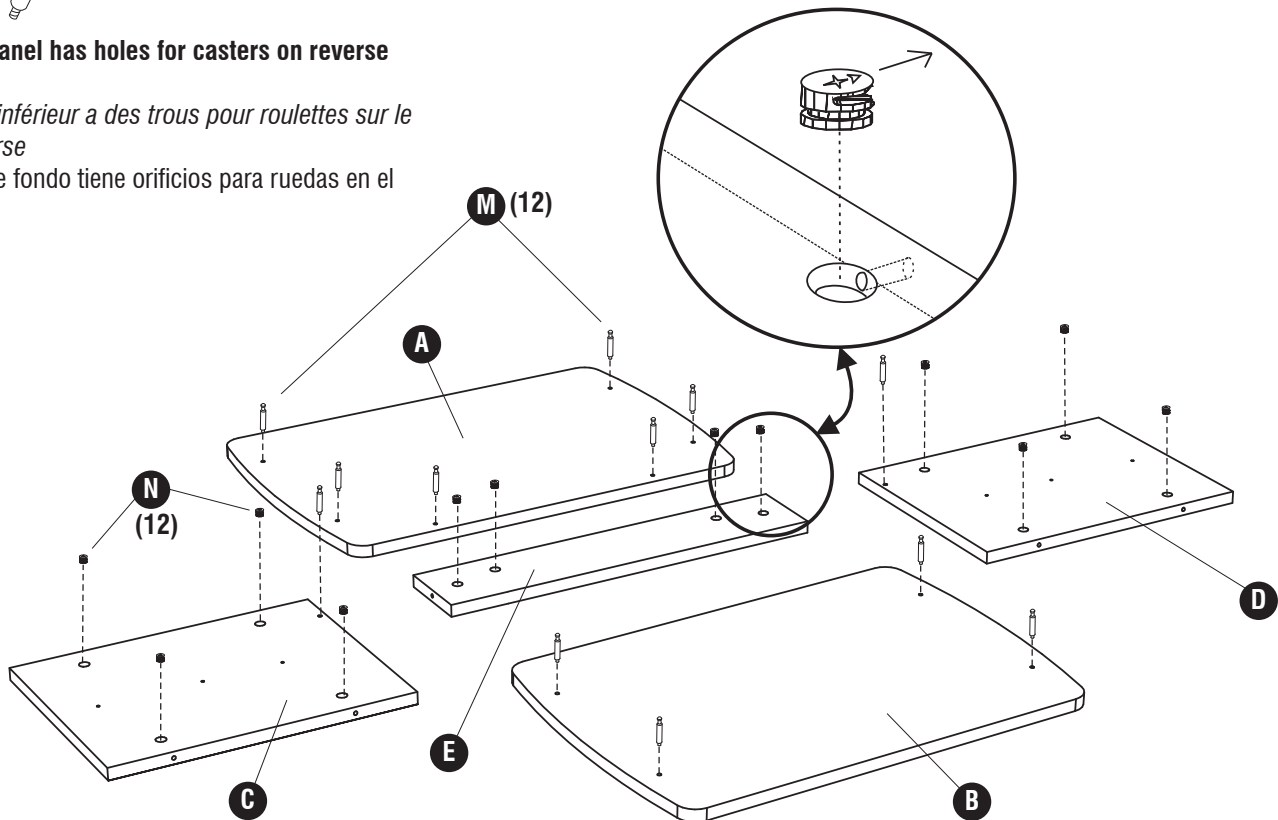

**3** **P** (6)

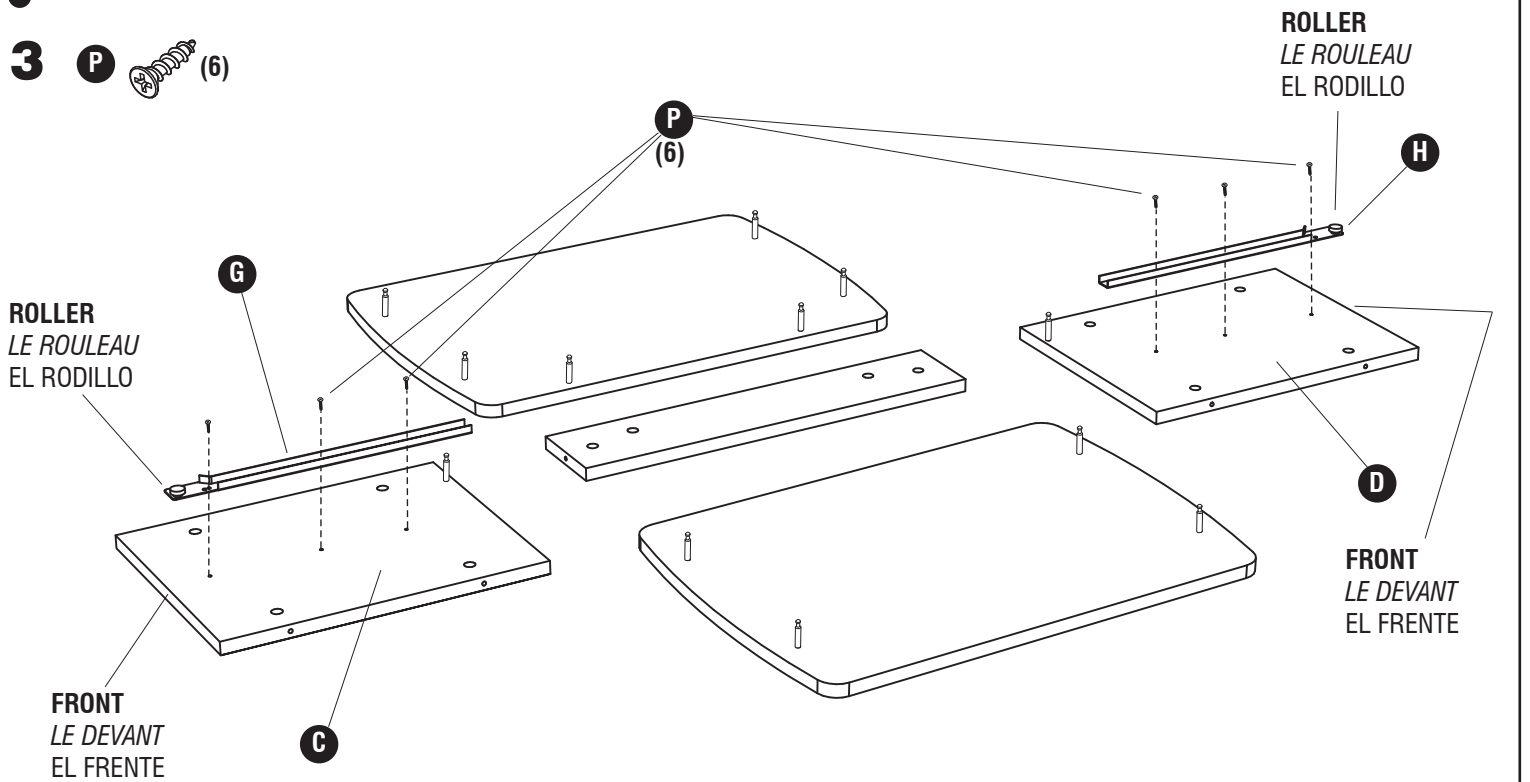

**4**

**Two People Recommended.**

*On recommande que l'assemblage soit effectué par deux personnes.*

*Se recomienda dos personas para el ensamblaje.*

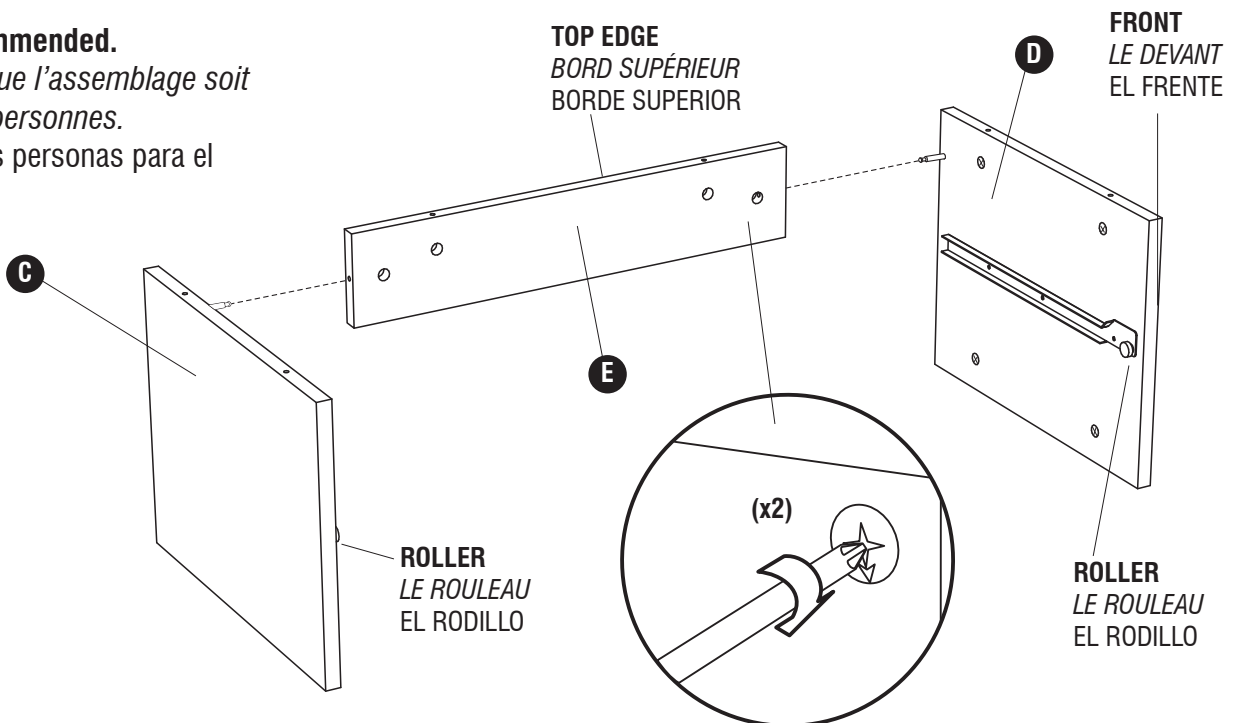

5

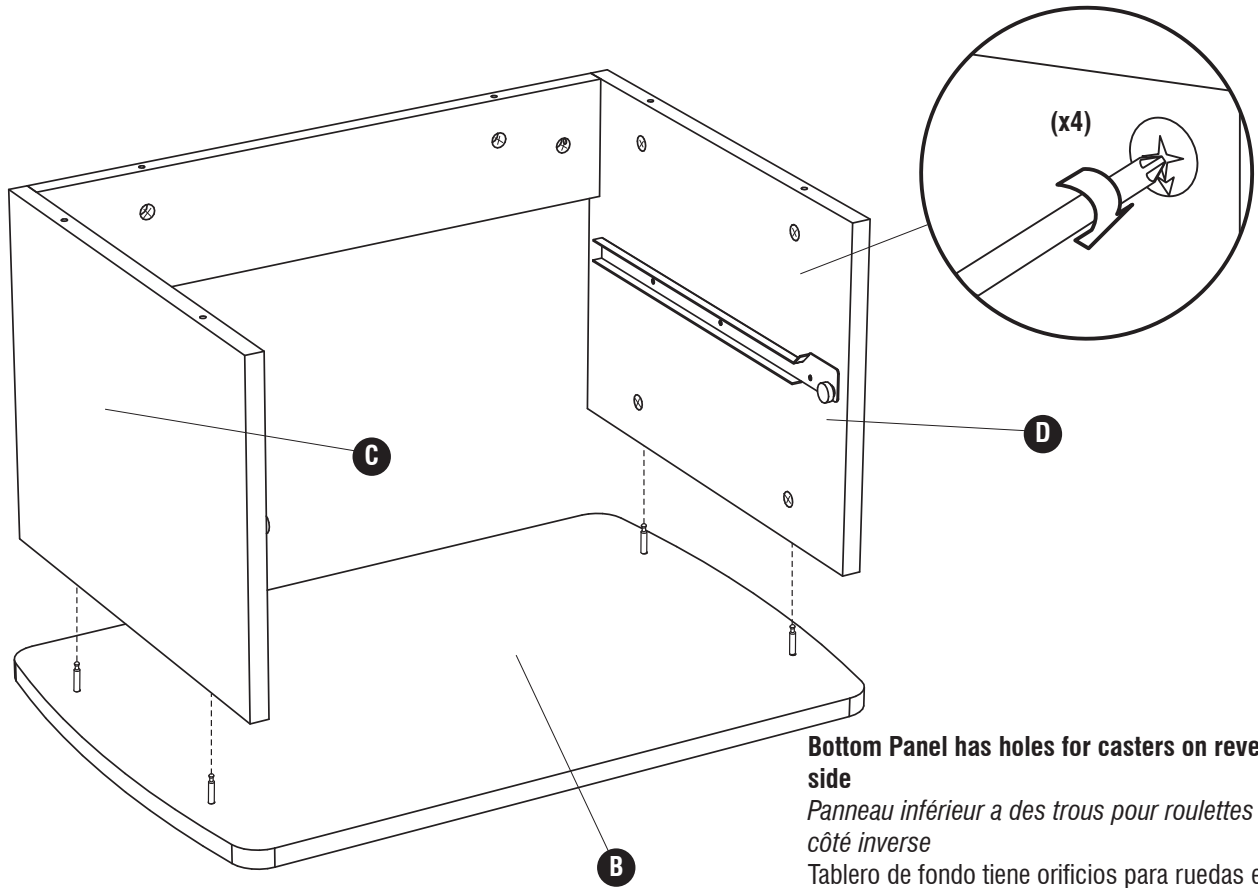

**Bottom Panel has holes for casters on reverse side**

*Panneau inférieur a des trous pour roulettes sur le côté inverse*

Tablero de fondo tiene orificios para ruedas en el reverso

6

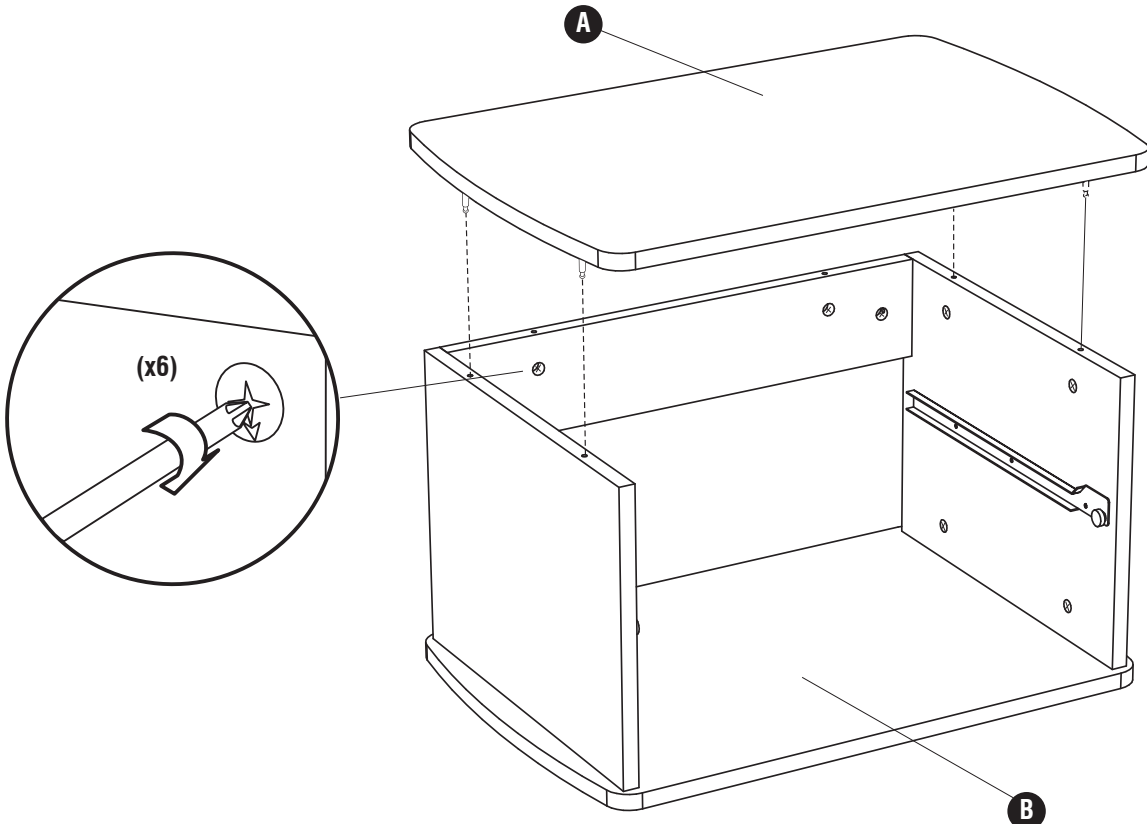

7

O

(16)

Q

(2)

R

(2)

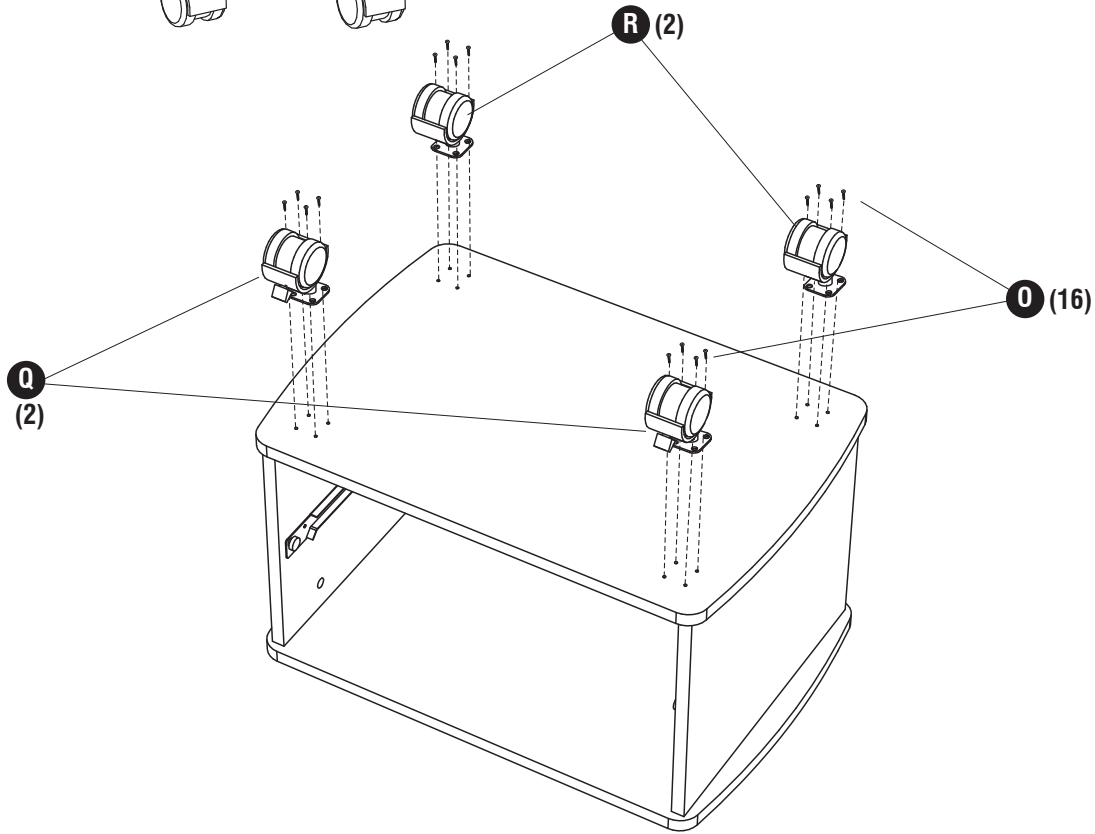

8

P

(6)

The ends WITHOUT rollers should be flush with the front edge of the shelf

*Les fins SANS rouleaux devraient être égales avec le bord de devant de l'étagère*

Los extremos SIN los rodillos deben estar nivelados con el borde delantero del estante

