

4168
Costumer With Umbrella Stand
Casier Du Manteau Avec Support Pour Parapluies
Percha De La Chaqueta Con El Soporte Para Los Paraguas

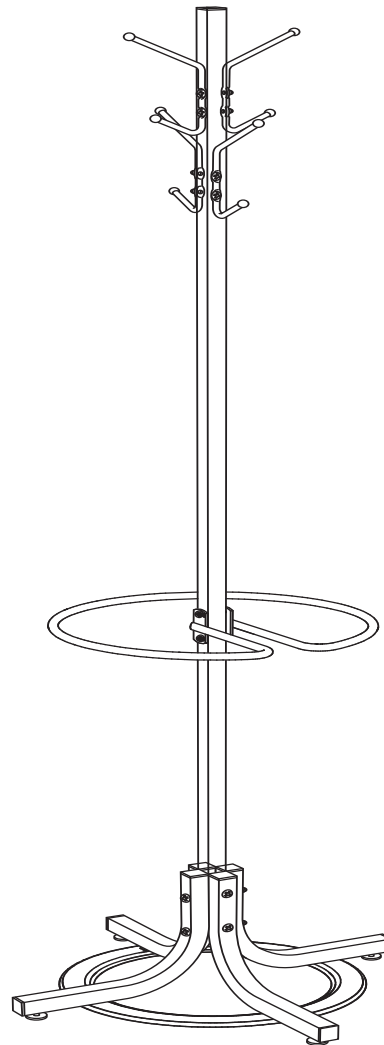

PRODUCT WARRANTY is available online at: www.safcoproducts.com

• LA GARANTIE DU PRODUIT est
disponible sur l'Internet : www.safcoproducts.com

• LA GARANTÍA DEL PRODUCTO está
disponible en la Internet: www.safcoproducts.com

For questions or concerns, please call **1-800-664-0042**
available Monday-Friday 7:30 AM to 5:00 PM (Central Time) (English-speaking operators)

Si vous avez des questions pour poser ou les préoccupations
pour exprimer, connecter **au 1-800-664-0042**
de 7H30 à 17H00 (Heure centrale) (Opérateurs de langue anglaise)

Si usted tiene preguntas o preocupaciones,
por favor llame **1-800-664-0042**
de 7:30 AM a 5:00 PM (Hora Central) (Operadores que hablan inglés)

PARTS LIST / LISTE DES PIÈCES / LISTA DE PIEZAS





CODE / CODIGO	DESCRIPTION / DESCRIPTION / DESCRIPCIÓN	QTY. / QUANTITÉ / CANTIDAD	PART NO. / N° DE PIECE / NO. DE PIEZA
(A)	High Leg / Haute Jambe / Pierna Alta	2	100416820\$
(B)	Low Leg / Basse Jambe / Pierna Baja	2	100416821\$
(C)	Center Pole / Centre Poteau / Poste Del Centro	1	100416801\$
(D)	Umbrella Ring / Anneau Pour L'Parapluie / Anillo Para Los Paraguas	1	100416805\$
(E)	Drip Pan / Plaque D'Écoulement / Placha De Derrame	1	100416806\$

§Note: When corresponding about parts, be sure to state color: Black (BL) or Chrome (CR).

§Noter: Quand correspondre au sujet de parties, soyez sûr d'affirmer la couleur: Noir (BL) ou Chromé (CR).

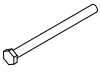
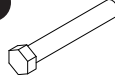
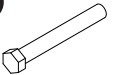
§Note: Al corresponder sobre las piezas, esté seguro declarar el color: Negro (BL) o Cromo (CR).

HARDWARE PACK / PAQUET MATERIEL / PAQUETE MATERIAL
900000044\$

F  Hook Crochet Gancho Qty. / Qte. / Cant.: 4 #100416002\$	G  Screw M6X80mm Vis M6X80mm Tornillo M6X80mm Qty. / Qte. / Cant.: 4 #905000119\$	H  Screw M5X32mm Vis M5X32mm Tornillo M5X32mm Qty. / Qte. / Cant.: 2 #905000118	I  Screw M5X38mm Vis M5X38mm Tornillo M5X38mm Qty. / Qte. / Cant.: 4 #905000120\$	J  Screw #6X1/2" Vis #6X1/2" Tornillo #6X1/2" Qty. / Qte. / Cant.: 4 #905000121\$	K  Nut M6 Écrou M6 Tuerca M6 Qty. / Qte. / Cant.: 4 #910000007\$	L  Nut M5 Écrou M5 Tuerca M5 Qty. / Qte. / Cant.: 6 #910000006\$
---	--	--	--	---	---	---

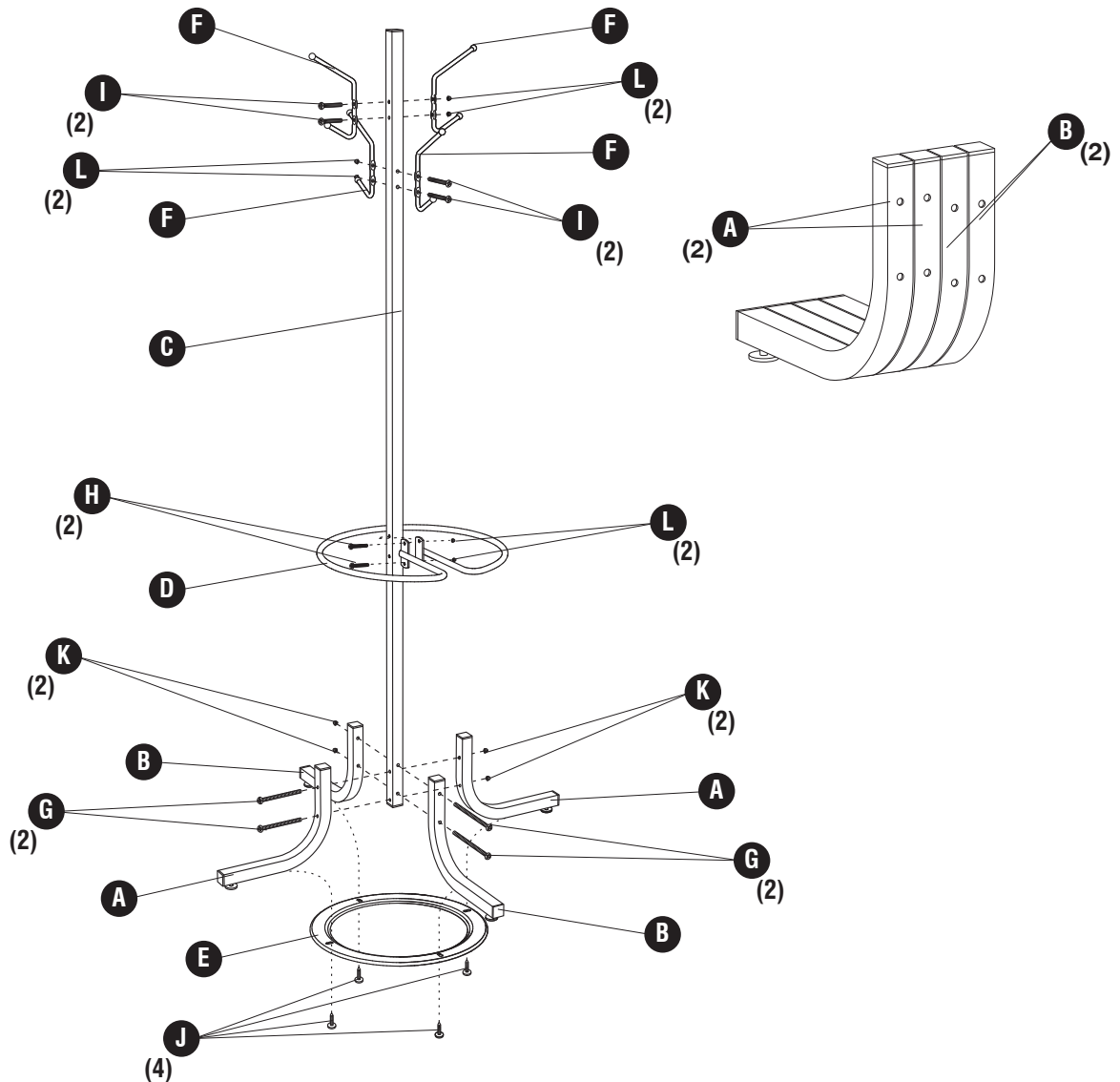

1

Identify the two types of legs: the (A) High Leg has its mounting holes 1/2” closer to the top of the tubing than the (B) Low Leg.

Identifiez les deux types de jambes : quand a comparé à la Basse Jambe (B) la Haute Jambe (A) a des trous de l'installation qui sont le plus proche aux fins des tubes.

Identifique los dos tipos de piernas: cuando comparó a la Pierna Baja (B) la Pierna Alta (A) tiene agujeros de la montura que están más cercano a los extremos de los tubos.

Find the bottom end of the (C) Center Pole; the bottom has holes much closer to the end than the top does.

Trouvez la fin inférieure du centre poteau (C) ; la fin inférieure a des trous qui sont plus proche à la fin de la poteau.

Encuentre el extremo inferior del centro-poste (C) ; el extremo inferior tiene agujeros que están más cercano al extremo del poste.

Insert (G) Long Bolts through one of the High Legs, through the upper set of holes on the center pole bottom, and through the holes of the other High Leg. Secure with (K) Acorn Nuts.

Insérez de Longs Boulons (G) à travers une des Hautes Jambes, à travers la série supérieure de trous sur la fin inférieure du centre poteau, et à travers les trous de l'autre Haute Jambe. Attachez avec les Écrous du Gland (K).

Inserte los Pernos Largos (G) a través de una de las Piernas Altas, a través de la serie superior de agujeros en el extremo inferior del centro-poste, y a través de los agujeros de la otra Pierna Alta. Ate con las tuercas ciega (K).

Repeat the last procedure with the (B) Low Legs, and the lower set of holes in the center pole.

Répétez la dernière procédure avec les Basses Jambes (B), et la série inférieure de trous dans le centre poteau.

Repita el último procedimiento con las Piernas Bajas (B), y la más bajo serie de agujeros en el centro-poste.

Now follow the same general procedure at the top of the center pole, using (I) Short Bolts, (F) Hooks and (L) Acorn Nuts.

Maintenant suit la même procédure générale au sommet du centre poteau, en utilisant de Courts Boulons (I), Crochets (F) et Écrous du Gland (L).

Ahora sigue el mismo procedimiento general al extremo superior del centro-poste, mientras usando los Pernos Cortos (I), Ganchos (F) y tuercas ciega (L).

Attach the (D) Umbrella Ring to the Center Pole, using (H) Short Bolts and (L) Acorn Nuts.

Attachez l'Anneau du Parapluie (D) au centre poteau, utiliser de Courts Boulons (H) et Écrous du Gland (L).

Ate el Anillo para los Paraguas (D) al centro-poste, usando los Pernos Cortos (H) y tuercas ciega (L).

Screw the (E) Drip Pan to the underside of the Legs using (J) Sheet Metal Screws.

Attachez la plaque d'écoulement (E) au dessous des Jambes qui utilisent la tôle vis (J).

Ate la plancha de derrame (E) a la parte inferior de las Piernas que usan los Tornillos para chapa de metal (J).