

JN*****FLPCA

Jurni Flip Base Tables

Jurni Retourner les tables de base
Jurni Mesas base abatibles

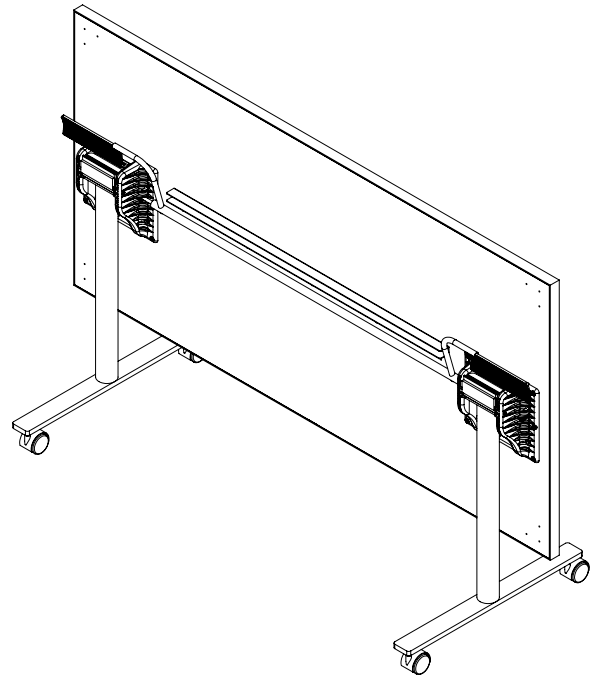
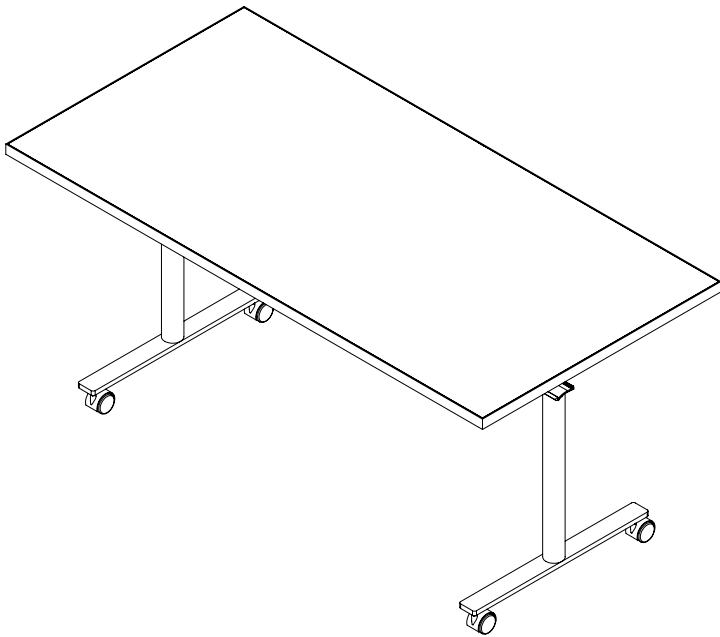

Model JN6030NFLPCA Shown
Modèle JN6030NFLPCA illustré
Se Muestra el Modelo JN6030NFLPCA

⚠ KEEP OUT OF REACH OF CHILDREN UNTIL ASSEMBLY IS COMPLETE, DUE TO THE PRESENCE OF SMALL OR SHARP PARTS.
ADULT ASSEMBLY REQUIRED

⚠ TENIR HORS DE PORTÉE DES ENFANTS JUSQU'À CE QUE
L'ASSEMBLAGE SOIT TERMINÉ, EN RAISON DE LA
PRÉSENCE DE PIÈCES PETITES OU TRANCHANTES.
ASSEMBLAGE ADULTE REQUIS

⚠ MANTENER FUERA DEL ALCANCE DE LOS NIÑOS HASTA QUE SE
COMPLETE EL MONTAJE, DEBIDO A LA
PRESENCIA DE PIEZAS PEQUEÑAS O AFILADAS.
SE REQUIERE MONTAJE DE ADULTOS

PRODUCT WARRANTY is available online at: **www.safcoproducts.com**

• LA GARANTIE DU PRODUIT est
disponible sur l'Internet : **www.safcoproducts.com**

• LA GARANTÍA DEL PRODUCTO está
disponible en la Internet: **www.safcoproducts.com**

For questions or concerns, please call **1-888-971-6225**
available Monday-Friday 7:30 AM to 5:00 PM (Central Time) (English-speaking operators)

Si vous avez des questions pour poser ou les préoccupations
pour exprimer, connecter au **1-888-971-6225**
de 7H30 à 17H00 (Heure centrale) (Opérateurs de langue anglaise)

Si usted tiene preguntas o preocupaciones,
por favor llame **1-888-971-6225**
de 7:30 AM a 5:00 PM (Hora Central) (Operadores que hablan inglés)

TOOLS REQUIRED: Drill with a Phillips Bit, ,Wrench, Mallet, Allen Wrench
OUTILS NÉCESSAIRES : Perceuse avec un foret Phillips, une clé, un maillet, une clé Allen
HERRAMIENTAS NECESARIAS: Taladro con broca Phillips, llave inglesa, mazo, llave Allen

PARTS LIST / LISTE DES PIÈCES / LISTA DE PIEZAS			
CODE / CODIGO	DESCRIPTION / DESCRIPTION / DESCRIPCIÓN	QTY. / QUANTITÉ / CANTIDAD	PART NO. / N° DE PIECE / NO. DE PIEZA
(A)	Tabletop / Dessus de Table / Tablerno		
	For JN4818NFLPCA	1	640000470\$
	For JN4824NFLPCA	1	640000471\$
	For JN4830NFLPCA	1	640000472\$
	For JN5418NFLPCA	1	640000473\$
	For JN5424NFLPCA	1	640000474\$
	For JN5430NFLPCA	1	640000475\$
	For JN6018NFLPCA	1	640000476\$
	For JN6024NFLPCA	1	640000477\$
	For JN6030NFLPCA	1	640000478\$
	For JN6618NFLPCA	1	640000479\$
	For JN6624NFLPCA	1	640000480\$
	For JN6630NFLPCA	1	640000481\$
	For JN7218NFLPCA	1	640000482\$
	For JN7224NFLPCA	1	640000483\$
	For JN7230NFLPCA	1	640000484\$
	For JN4818EFLPCA	1	640000485\$
	For JN4824EFLPCA	1	640000488\$
	For JN4830EFLPCA	1	640000491\$
	For JN5418EFLPCA	1	640000494\$
	For JN5424EFLPCA	1	640000497\$
	For JN5430EFLPCA	1	640000503\$
	For JN6018EFLPCA	1	640000506\$
	For JN6024EFLPCA	1	640000509\$
	For JN6030EFLPCA	1	640000512\$
	For JN6618EFLPCA	1	640000515\$
	For JN6624EFLPCA	1	640000518\$
	For JN6630EFLPCA	1	640000521\$
	For JN7218EFLPCA	1	640000524\$
	For JN7224EFLPCA	1	640000527\$
	For JN7230EFLPCA	1	640000530\$
	For JN4818GFLPCA	1	640000486\$
	For JN4824GFLPCA	1	640000489\$
	For JN4830GFLPCA	1	640000492\$
	For JN5418GFLPCA	1	640000495\$
	For JN5424GFLPCA	1	640000498\$
	For JN5430GFLPCA	1	640000504\$
	For JN6018GFLPCA	1	640000507\$
	For JN6024GFLPCA	1	640000510\$
	For JN6030GFLPCA	1	640000513\$
	For JN6618GFLPCA	1	640000516\$
	For JN6624GFLPCA	1	640000519\$
	For JN6630GFLPCA	1	640000522\$
	For JN7218GFLPCA	1	640000525\$
	For JN7224GFLPCA	1	640000528\$
	For JN7230GFLPCA	1	640000531\$
	For JN4818MFLPCA	1	640000487\$
	For JN4824MFLPCA	1	640000490\$

§Note: When corresponding about parts, be sure to state top surface and edgbanding color.

§Noter: Quand correspondre au sujet de parties, soyez sûr d'affirmer surface supérieure et couleur de la bande de chant.

§Note: Al corresponder sobre las piezas, esté seguro declarar color de la superficie superior y de los cantos.

PARTS LIST / LISTE DES PIÈCES / LISTA DE PIEZAS

CODE / CODIGO	DESCRIPTION / DESCRIPTION / DESCRIPCIÓN	QTY. / QUANTITÉ / CANTIDAD	PART NO. / N° DE PIÈCE / NO. DE PIEZA
(A)	Tabletop / Dessus de Table / Tablerno		
	For JN4830MFLPCA	1	640000493§
	For JN5418MFLPCA	1	640000496§
	For JN5424MFLPCA	1	640000499§
	For JN5430MFLPCA	1	640000505§
	For JN6018MFLPCA	1	640000508§
	For JN6024MFLPCA	1	640000511§
	For JN6030MFLPCA	1	640000514§
	For JN6618MFLPCA	1	640000517§
	For JN6624MFLPCA	1	640000520§
	For JN6630MFLPCA	1	640000523§
	For JN7218MFLPCA	1	640000526§
	For JN7224MFLPCA	1	640000529§
For JN7230MFLPCA	1	640000532§	
(B)	Stiffener / Raidisseur / Rigidizador		
	For JN6018*FLPCA / JN6024*FLPCA / JN6030*FLPCA / JN6618*FLPCA / JN6624*FLPCA / JN6630*FLPCA	1	610000564
	For JN7218*FLPCA / JN7224*FLPCA / JN7230*FLPCA	1	610000565
(C)	Flip Mech Right / Retourner le robot à droite / Girar el mecanismo a la derecha	1	620000286
(D)	Flip Mech Left / Retourner le robot à gauche / Voltar Mech a la izquierda	1	620000287
(E)	Connecting Rod / Bielle / Biela		
	For JN4818*FLPCA / JN4824*FLPCA / JN4830*FLPCA / JN5418*FLPCA / JN5424*FLPCA / JN5430*FLPCA	1	620000288
	For JN6018*FLPCA / JN6024*FLPCA / JN6030*FLPCA / JN6618*FLPCA / JN6624*FLPCA / JN6630*FLPCA	1	620000289
	For JN7218*FLPCA / JN7224*FLPCA / JN7230*FLPCA	1	620000290
(F)	Leg Assembly / Assemblage des jambes / Asamblea de la pierna	2	620000307§§

§Note: When corresponding about parts, be sure to state top surface and edgebanding color.

§Note: Quand correspondre au sujet de parties, soyez sûr d'affirmer surface supérieure et couleur de la bande de chant.

§Note: Al corresponder sobre las piezas, esté seguro declarar color de la superficie superior y de los cantos.

§§Note: When corresponding about parts, be sure to state paint color.

§§Note: Lors de la correspondance sur les pièces, assurez-vous d'indiquer la couleur de la peinture.

§§Note: Cuando corresponda sobre las piezas, asegúrese de indicar el color de la pintura.

**Hardware Pack / Paquet Matériel / Paquete Material:
900000458 (JN****FLPCA)**

G

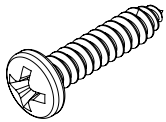

Screw #12 X 1"
Vis #12 X 1"
Tornillo #12 X 1"

Qty. / Qté. / Cant. 22
905000576

H

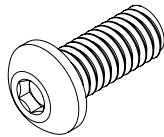

Screw 5/16-18 x 3/4"
Vis 5/16-18 x 3/4"
Tornillo 5/16-18 x 3/4"

Qty. / Qté. / Cant. 4
905000578

**Hardware Pack / Paquet Matériel / Paquete Material:
900000459 (JN****FLPCA)**

I

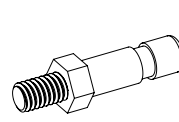

Caster Stem 5/16"-18
Tige de Roulette 5/16"-18
Vastago de Rueda 5/16"-18

Qty. / Qté. / Cant. 4
970000093

J

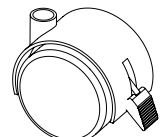

Caster Wheel 2"
Roulette 2"
Rueda Giratoria 2"

Qty. / Qté. / Cant. : 4
970000092

**Hardware Pack /
Paquet Matériel /
Paquete Material:
900000453 (Stiffener)**

K

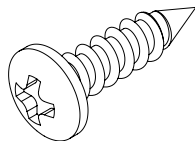

Screw #10 X 3/4"
Vis #10 X 3/4"
Tornillo #10 X 3/4"

Qty. / Qté. / Cant. 5
X11

Only for tables 60" or larger
Uniquement pour les tables de 60" ou plus
Solo para mesas de 60" o más grandes

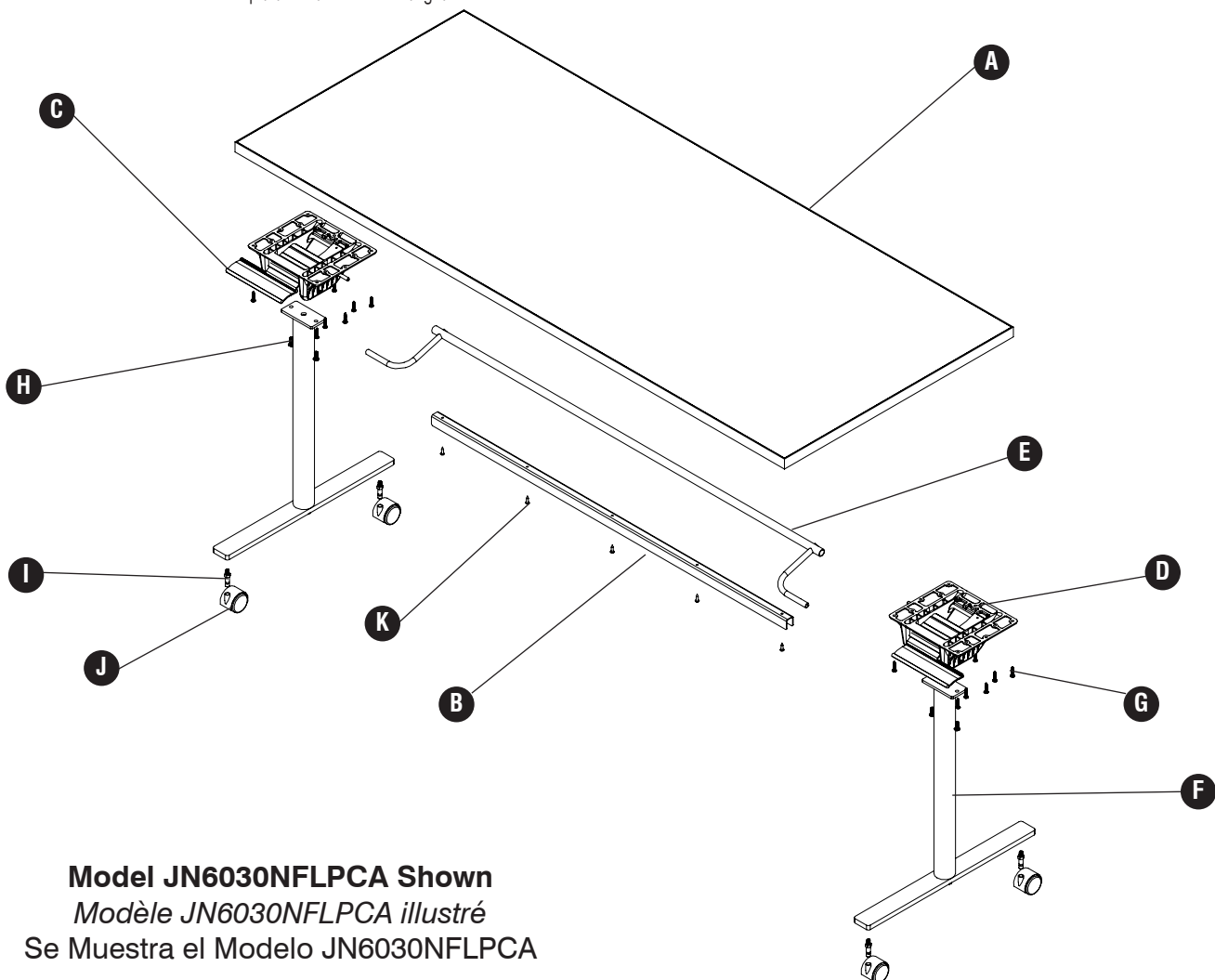

Model JN6030NFLPCA Shown
Modèle JN6030NFLPCA illustré
Se Muestra el Modelo JN6030NFLPCA

1

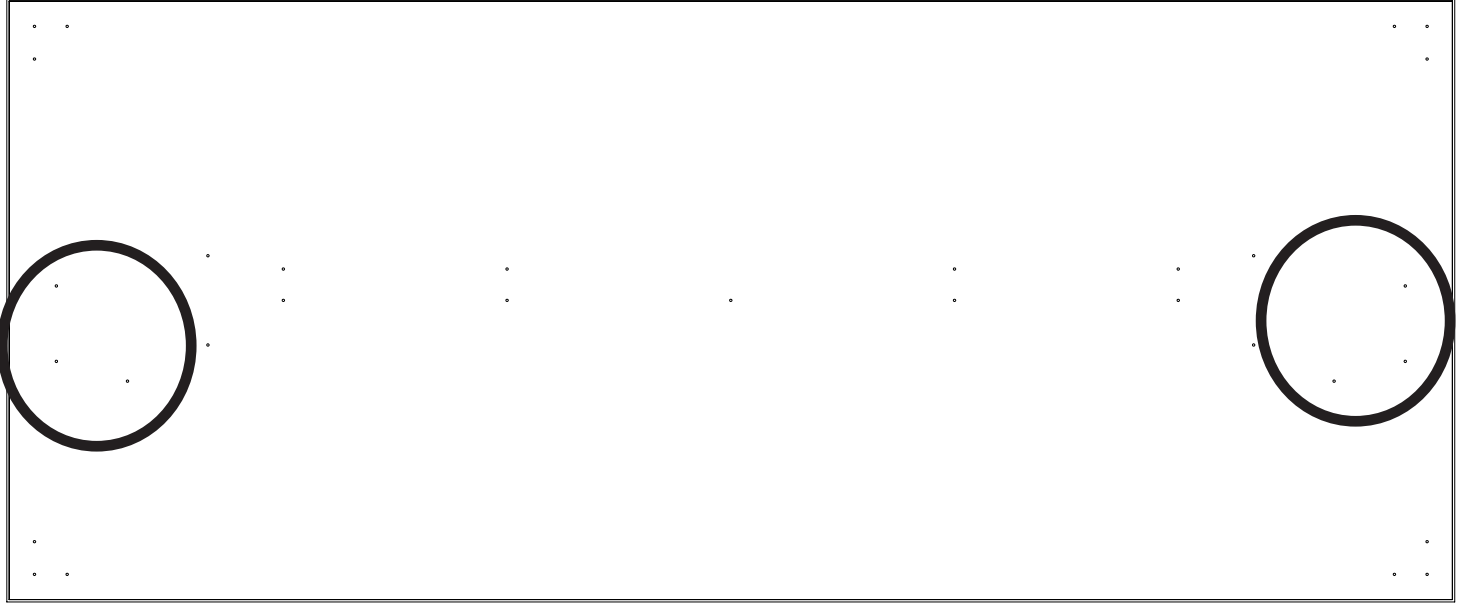

Circled holes will be used for the Flip Mechanisms.
Les trous encerclés seront utilisés pour les mécanismes de retournement.
Se utilizarán orificios circulares para los mecanismos de volteo.

2

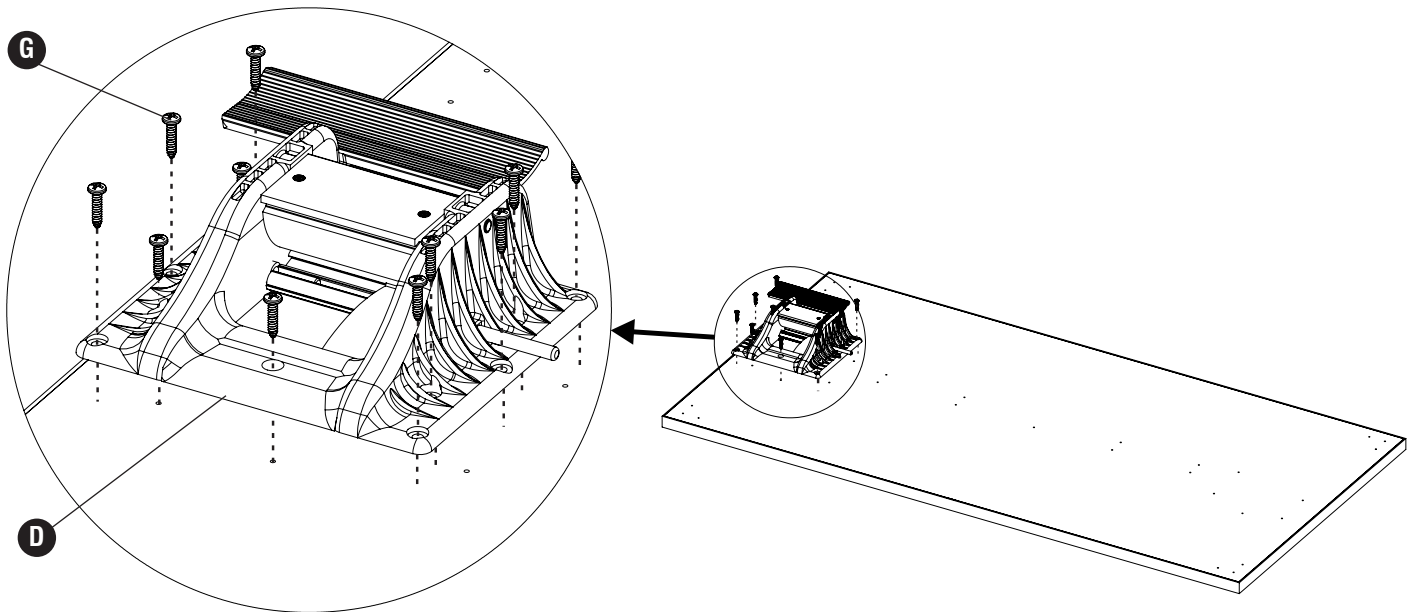

Install Flip Mechanism. Using the pilot holes first.
Installez le mécanisme de retournement. Utiliser d'abord les avant-trous.
Instale el mecanismo de volteo. Usando los agujeros piloto primero.

3

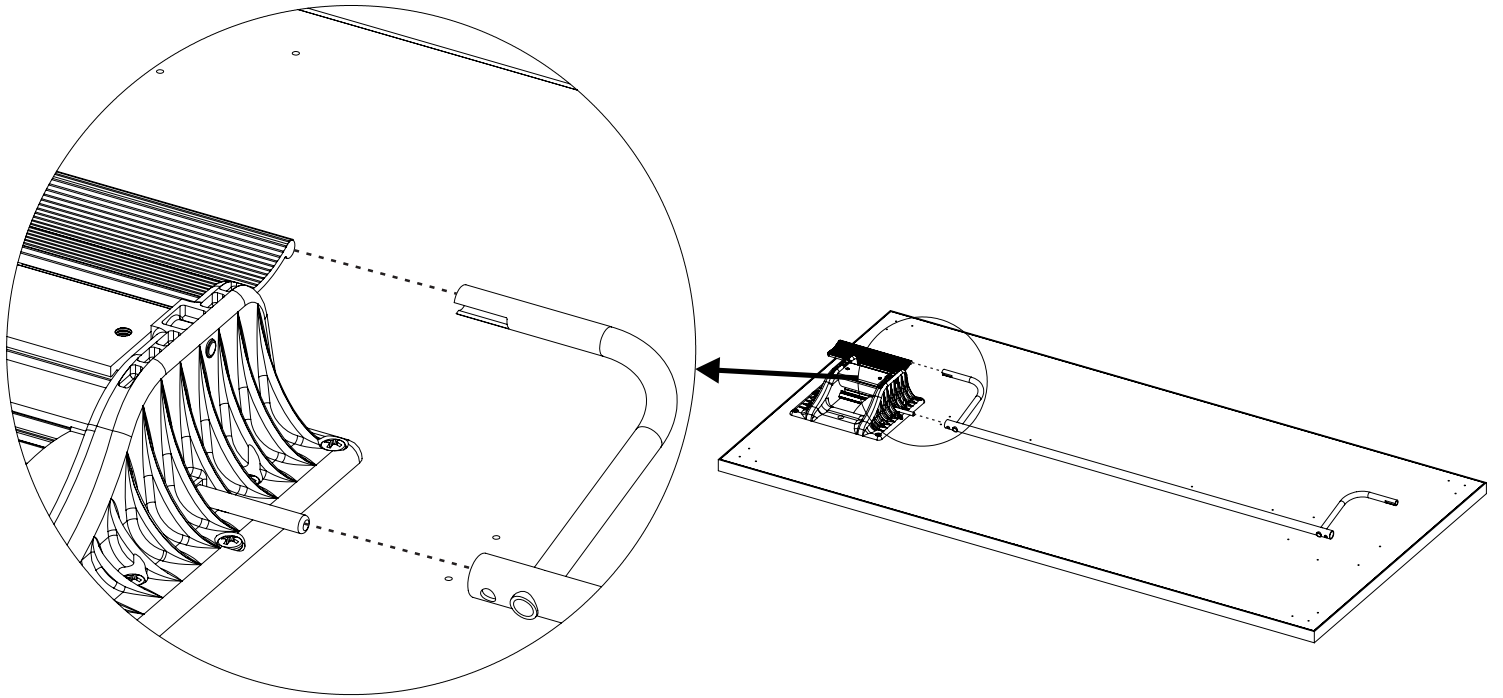

4

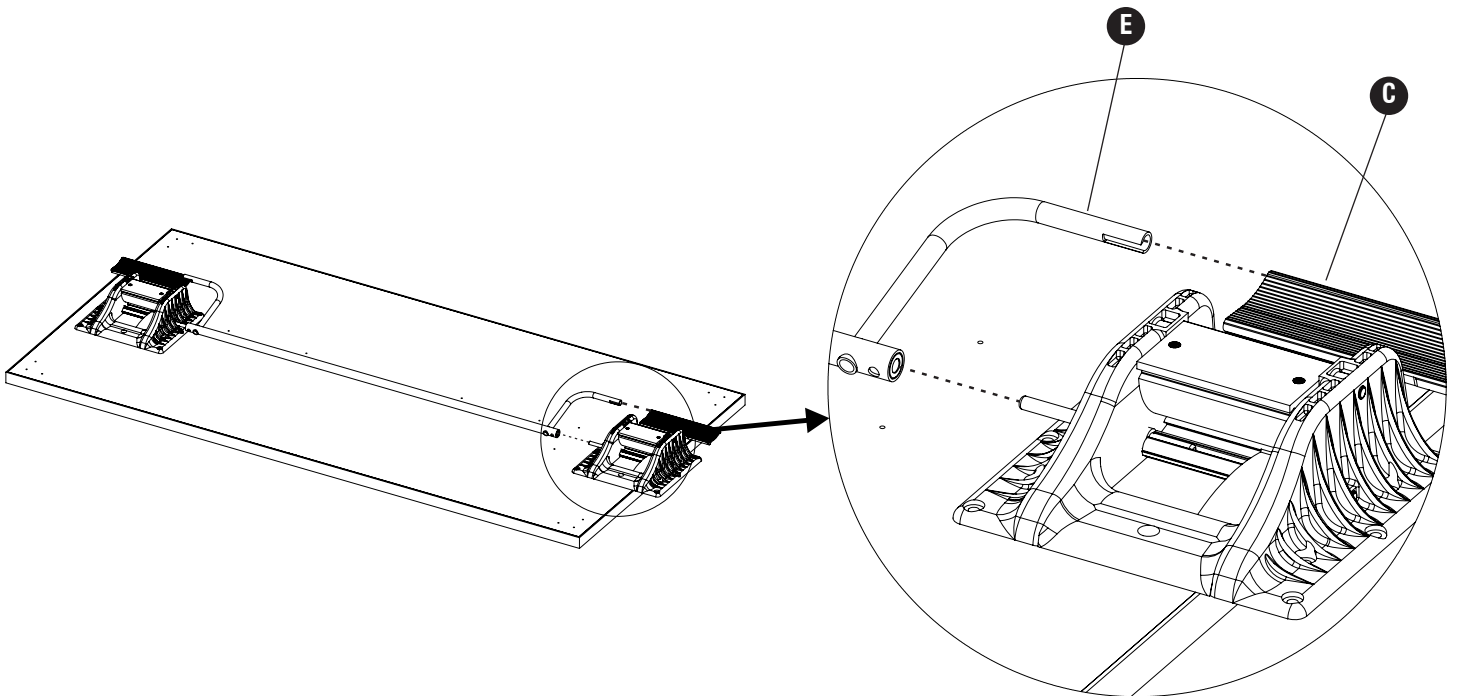

5 **G**  (11)

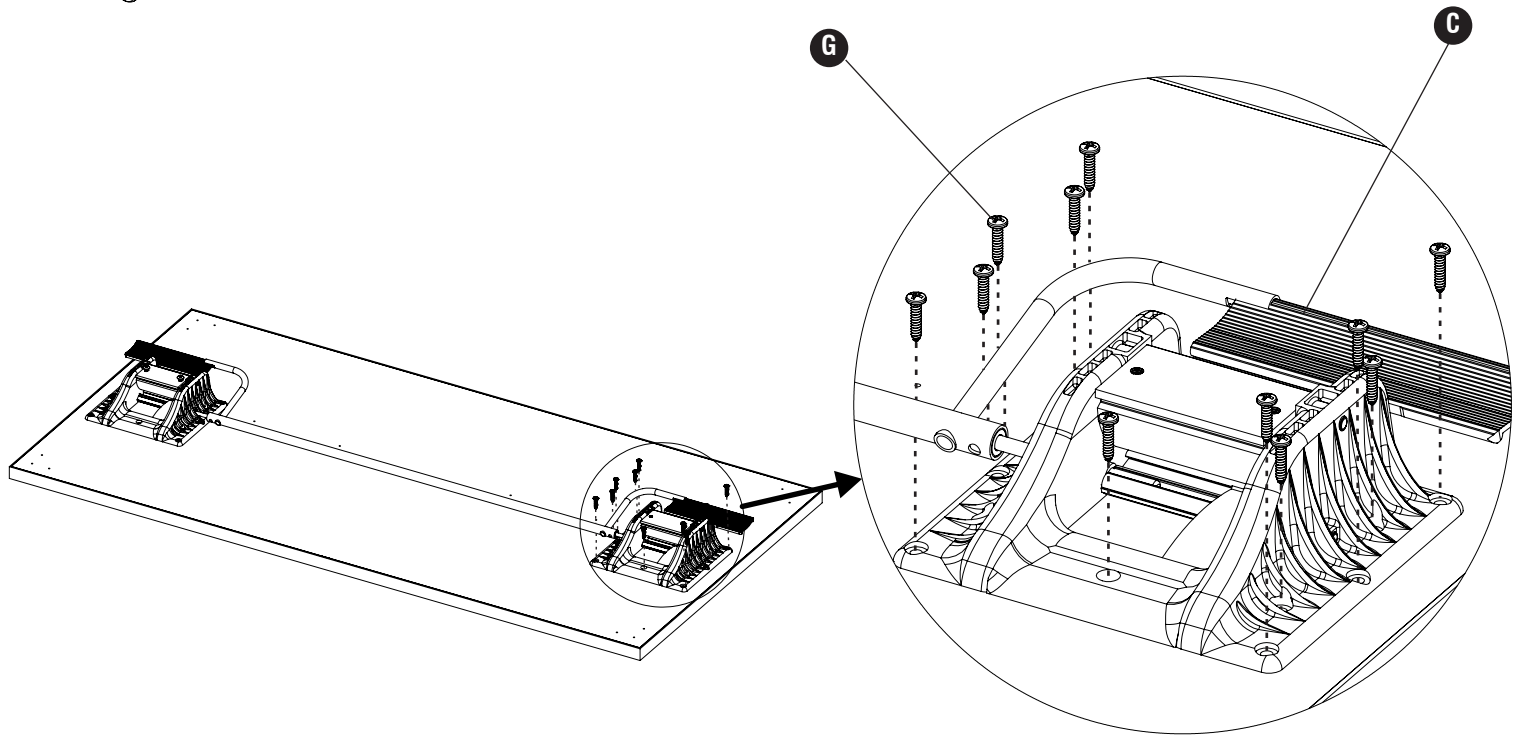

Install Flip Mechanism. Using the pilot holes first.
Installez le mécanisme de retournement. Utiliser d'abord les avant-trous.
Instale el mecanismo de volteo. Usando los agujeros piloto primero.

6 **K**  (5)

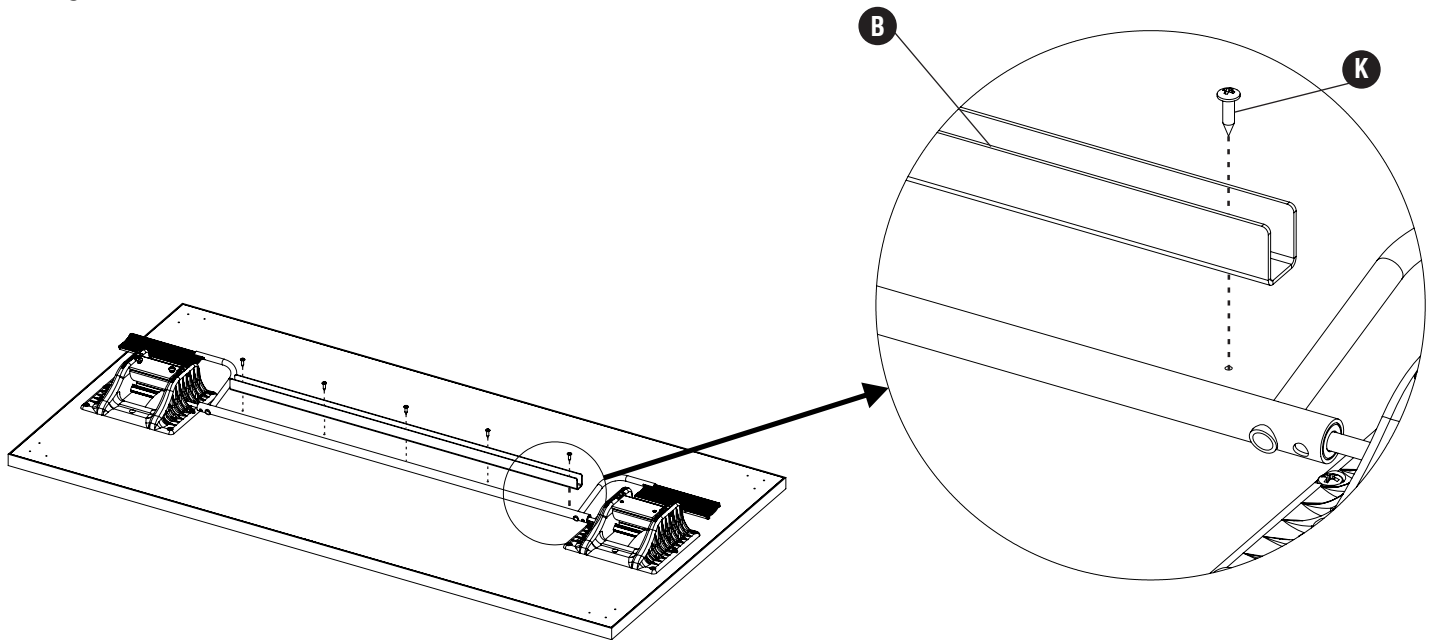

If a Stiffener is included, install using the row of 4 off center pilot holes.
Si un raidisseur est inclus, installez-le en utilisant la rangée de 4 trous pilotes décentrés.
Si se incluye un refuerzo, instálolo utilizando la fila de 4 orificios guía descentrados.

7 **I** (4)

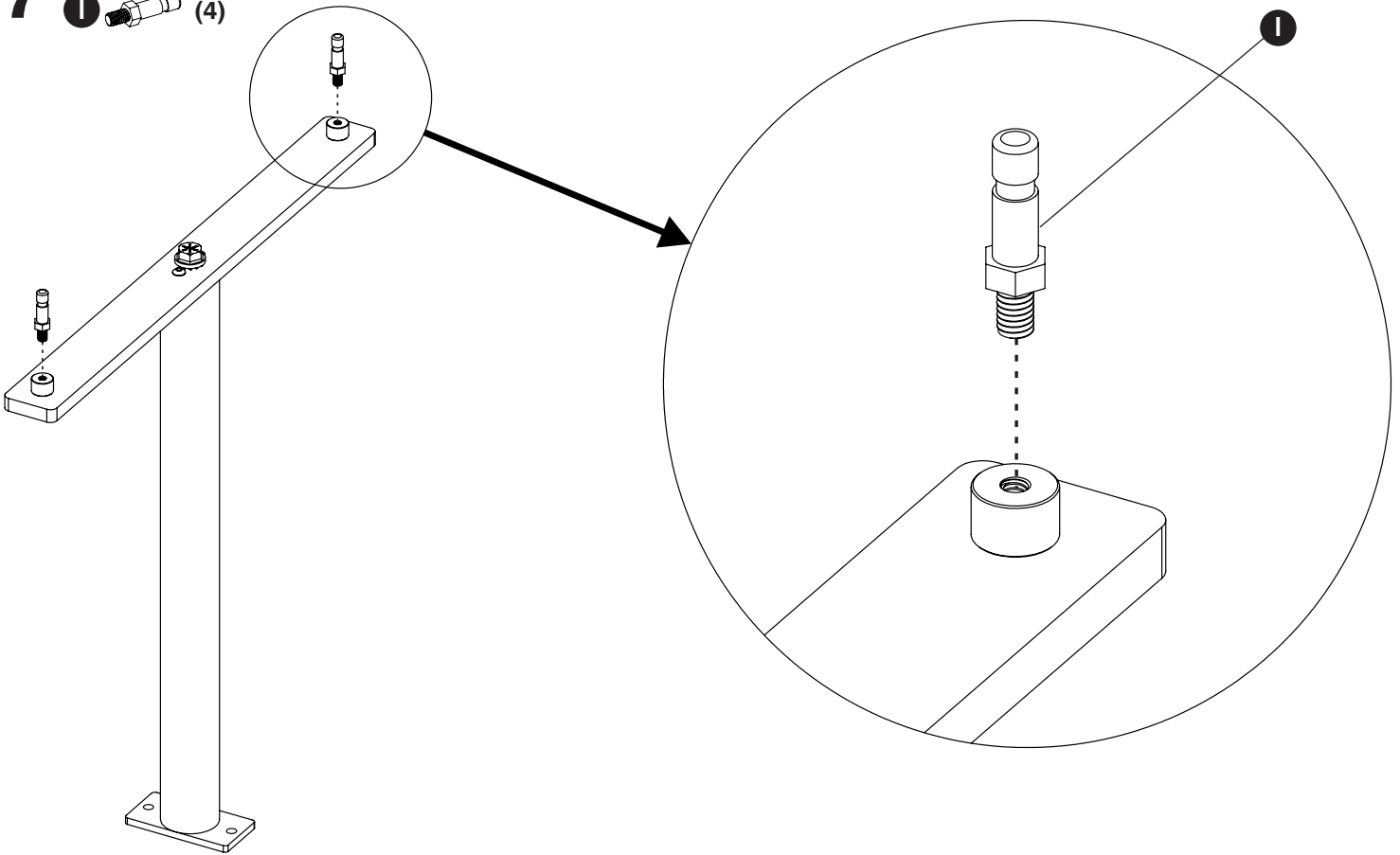

8 **J** (4)

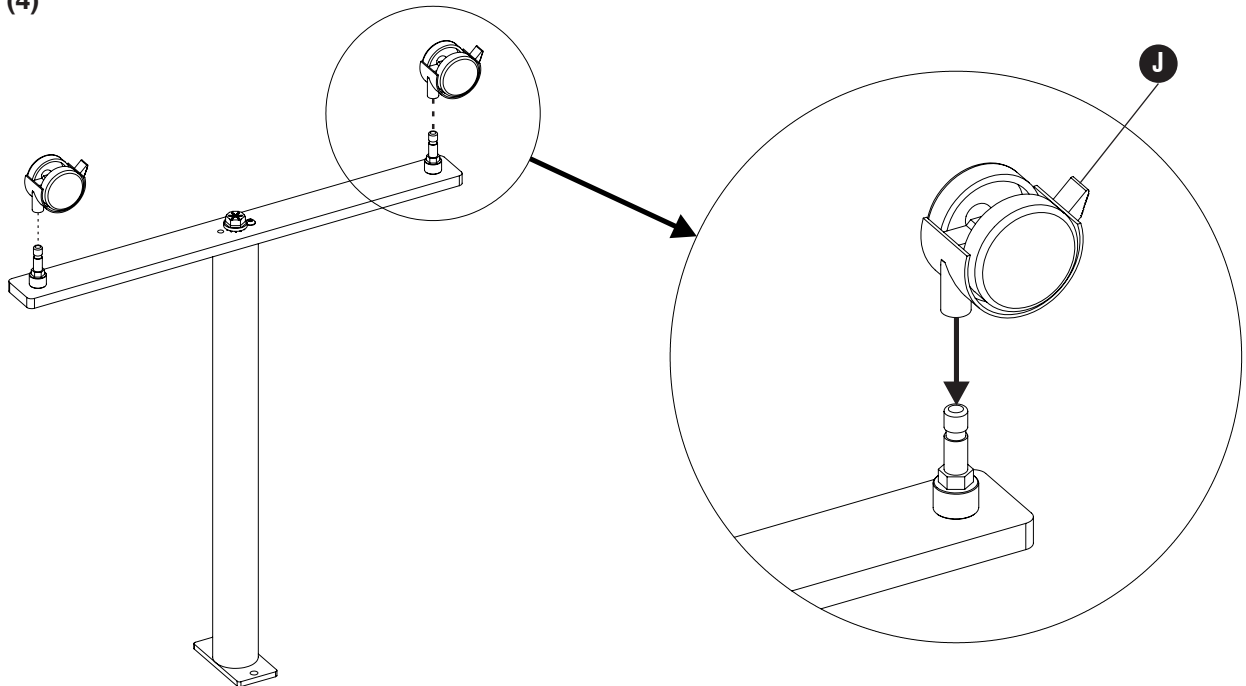

Install Casters on stem. Use a mallet if needed.
Installez les roulettes sur la tige. Utilisez un maillet si nécessaire.
Instale las ruedas en el vástago. Use un mazo si es necesario.

9 H (4)

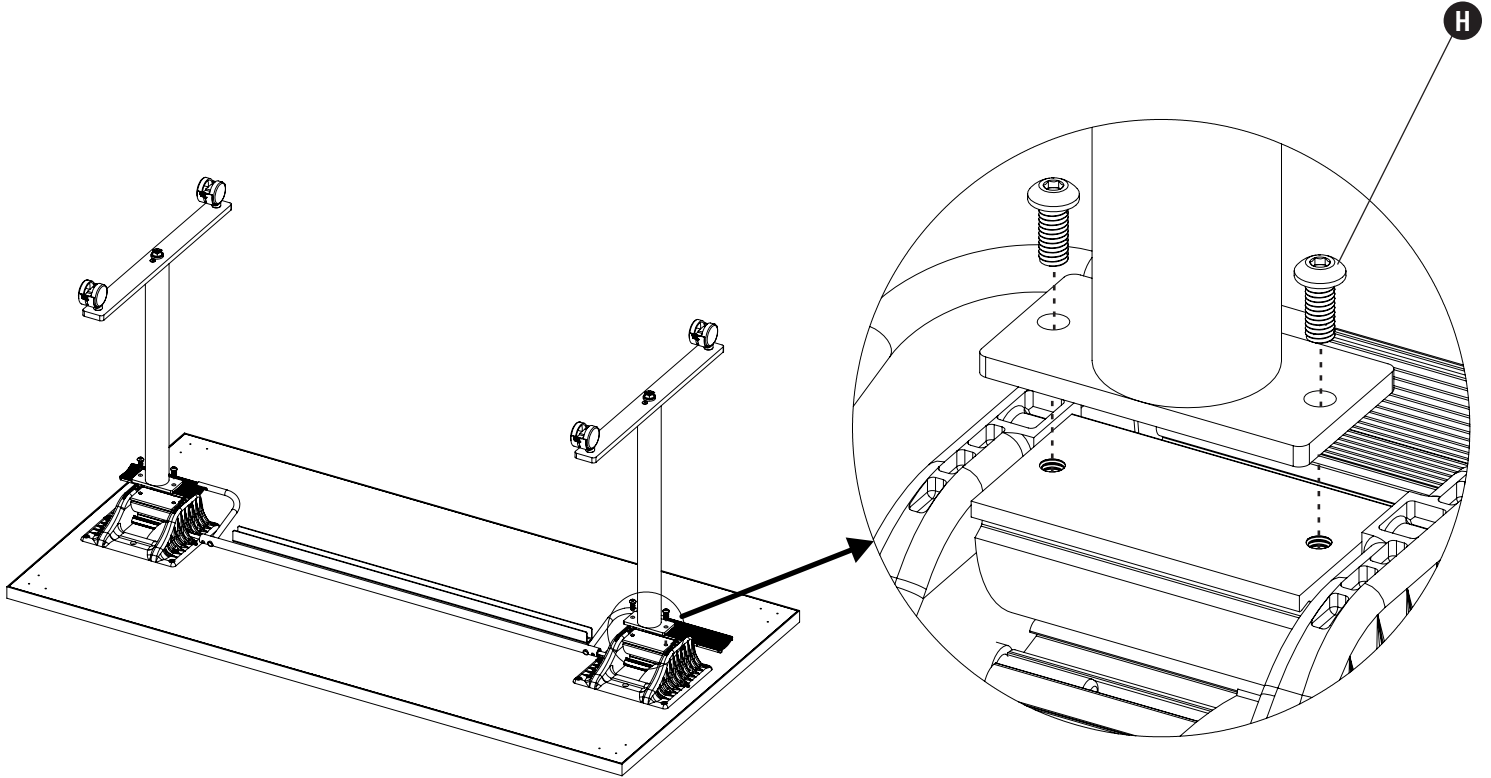

10

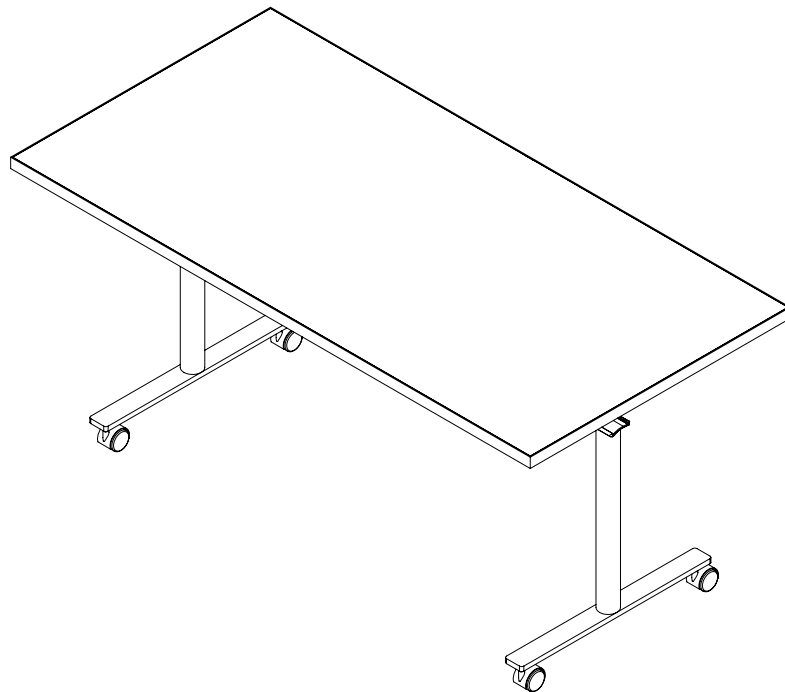

Make sure table is in the locked up position and then flip the table over and adjust the casters to level the table. Periodically, tighten as needed.

Assurez-vous que la table est en position verrouillée, puis retournez la table et ajustez les roulettes pour niveler la table. Périodiquement, serrez au besoin.

Asegúrese de que la mesa esté en la posición de bloqueo y luego voltee la mesa y ajuste las ruedas para nivelar la mesa. Periódicamente, apriete según sea necesario.