

SAFCO®

an LDI Company
Minneapolis, MN 55428
www.safcoproducts.com

Instructions
INSTRUCTIONS
INSTRUCCIONES

1019
Under Cabinet Light
Sous La Lumière Du Cabinet
Bajo La Luz Del Gabinete

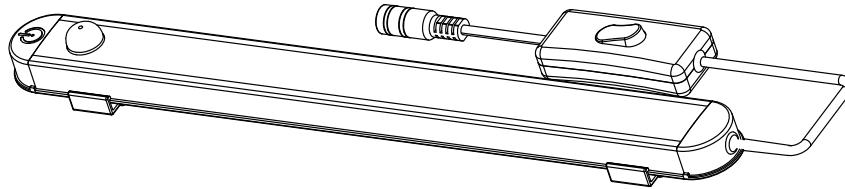

PRODUCT WARRANTY is available online at: www.safcoproducts.com

• LA GARANTIE DU PRODUIT est
disponible sur l'Internet : www.safcoproducts.com

• LA GARANTÍA DEL PRODUCTO está
disponible en la Internet: www.safcoproducts.com

For questions or concerns, please call **1-888-971-6225**
available Monday-Friday 7:30 AM to 5:00 PM (Central Time) (English-speaking operators)

Si vous avez des questions pour poser ou les préoccupations
pour exprimer, connecter au **1-888-971-6225**
de 7H30 à 17H00 (Heure centrale) (Opérateurs de langue anglaise)

Si usted tiene preguntas o preocupaciones,
por favor llame **1-888-971-6225**
de 7:30 AM a 5:00 PM (Hora Central) (Operadores que hablan inglés)

TOOLS REQUIRED: Phillips Screwdriver
OUTILS REQUIS : Tournevis À Pointe Cruciforme
HERRAMIENTAS REQUERIDAS: Destornillador Phillips

PARTS LIST / LISTE DES PIÈCES / LISTA DE PIEZAS

CODE / CODIGO	DESCRIPTION / DESCRIPTION / DESCRIPCIÓN	QTY. / QUANTITÉ / CANTIDAD	PART NO. / N° DE PIECE / NO. DE PIEZA
(A)	Lamp Assembly / <i>Assemblage De Lampes / Montaje De Lámparas</i>	1	450000164
(B)	Adhesive Stickers / <i>Autocollants Adhésifs / Pegatinas Adhesivas</i>	2	920000542
(C)	Magnet / <i>Aimant / Imán</i>	2	920000541
(D)	Screw / <i>Vis / Tornillo</i>	2	905000473

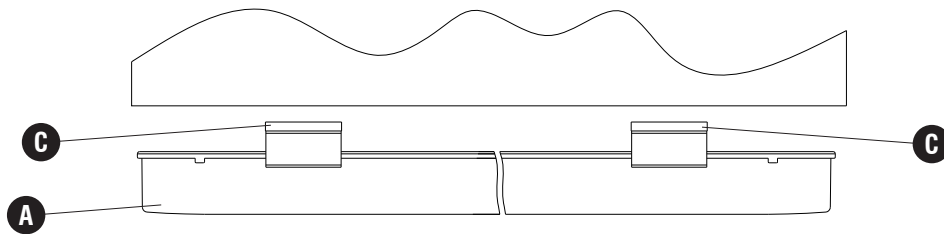

Use magnets to install light to your surface.
Utilisez des aimants pour installer de la lumière sur votre surface.
 Utilice imanes para instalar luz en su superficie.

————— or —————

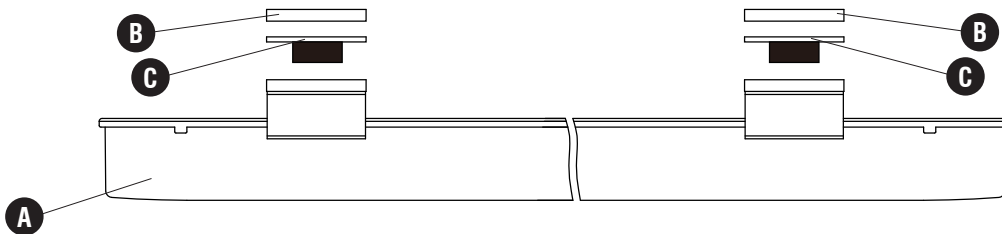

Attach adhesive stickers to magnets to install light to your surface.
Attachez des autocollants adhésifs aux aimants pour installer la lumière sur votre surface.
 Coloque pegatinas adhesivas en los imanes para instalar luz en su superficie.

————— or —————

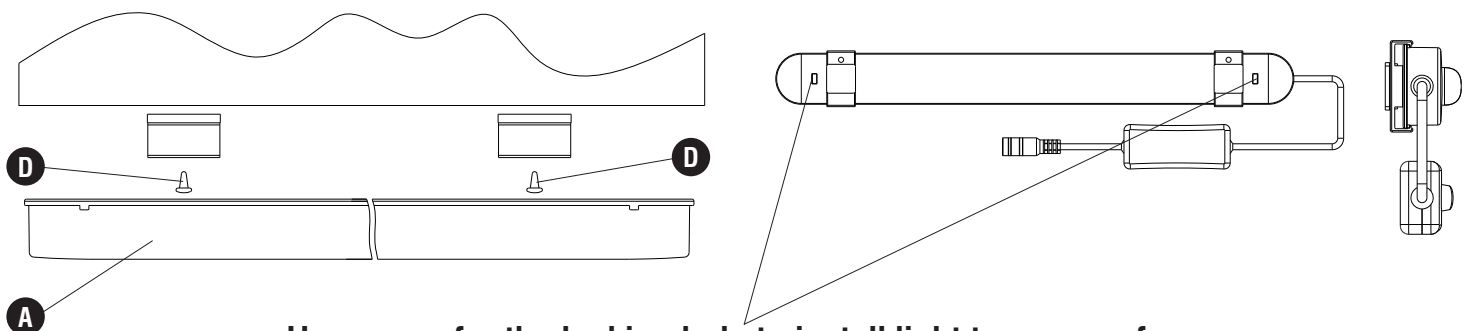

Use screw for the locking hole to install light to your surface.
Utilisez la vis pour le trou de verrouillage pour installer la lumière à votre surface.
 Utilice el tornillo para que el orificio de bloqueo instale la luz en la superficie.

Color Mode:

Short press power on.

Short press one time: cool white

Short press twice: middle white

Short press three times: warm white

Short press power off

Mode De Couleur:

Puissance courte de presse sur.

Appuyez une fois sur la presse : blanc frais

Presse courte deux fois: blanc moyen

Courte presse trois fois : blanc chaud

Puissance de presse courte hors tension

Modo Color:

Appuyez brièvement sur la mise sous tension.

Appui court une fois: blanc froid

Appuyez deux fois brièvement: blanc moyen

Appuyez brièvement trois fois: blanc chaud

Appuyez brièvement sur la mise hors tension

Stepless Dimmable Mode:

Long press, stepless brightness change from max to min.

Release the touch,

Long press, stepless brightness change from min to max

Mode Dimmable Sans Pas:

Appui long, changement de luminosité en continu du maximum au minimum.

Lâchez le toucher

Appui long, changement de luminosité sans étapes de min à max

Modo regulable sin pasos:

Pulsación larga, cambio de brillo sin pasos de máximo a min.

Suelta el toque,

Pulsación larga, cambio de brillo sin pasos de min a max

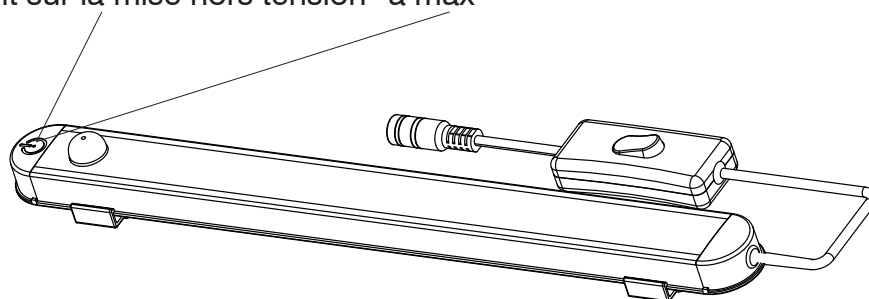

Input: 12V 1A

Power: 8W ± 1W

Function: 5 steps color mode, stepless brightness change

IR sensor: 30 mins no activity by sensor, lamp will power off

Entrée: 12V 1A

Pouvoir: 8W ± 1W

Fonction: Mode couleur 5 étapes, changement de luminosité sans étape

Capteur IR: 30 minutes sans activité par le capteur, la lampe s'éteint

Entrada: 12V 1A

Poder: 8W ± 1W

Función: Modo de color de 5 pasos, cambio de brillo sin pasos

Sensor IR: 30 minutos sin actividad por sensor, la lámpara se apagará

Maintenance

1. Adjust the radiation angle and range according to the use of the desk lamp.

2. Please keep the lamp's surface clean, so as not to affect lighting effect. If the surface is dirty, please gently wipe with a clean soft cloth.

Entretien

1. Ajuster l'angle de rayonnement et la portée en fonction de l'utilisation de la lampe de bureau.

2. Veuillez garder la surface de la lampe propre, afin de ne pas affecter l'effet d'éclairage. Si la surface est sale, s'il vous plaît essuyer doucement avec un chiffon propre et doux.

Mantenimiento

1. Ajuste el ángulo de irradiación y el rango de acuerdo con el uso de la lámpara de escritorio.

2. Mantenga la superficie de la lámpara limpia para no afectar al efecto de iluminación. Si la superficie está sucia, limpie suavemente con un paño suave y limpio.