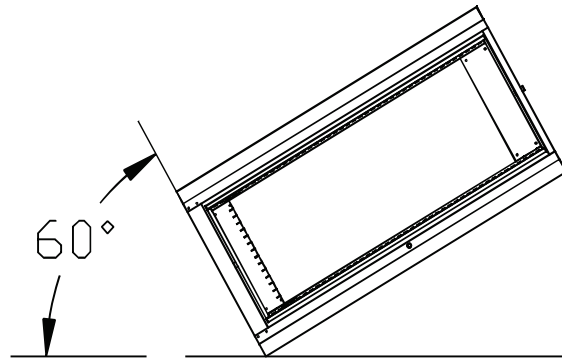
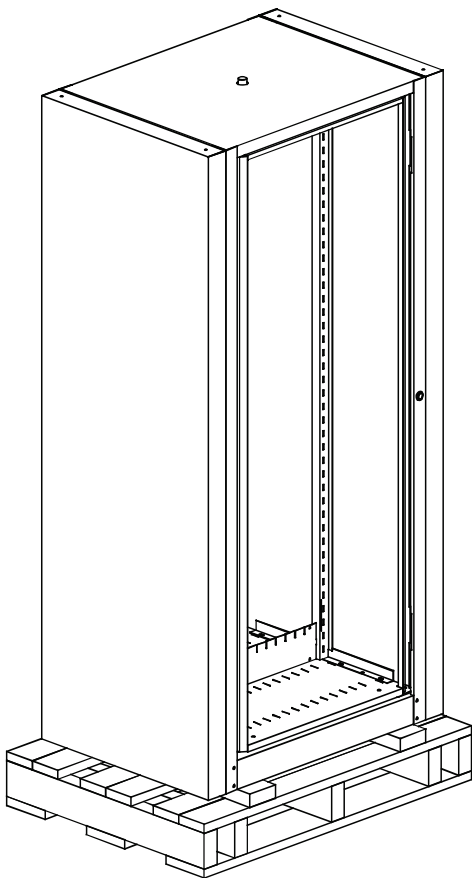

**ARCB24726S, ARCB24726A, ARCB30726S,
ARCB30726A, ARCB24827S, ARCB24827A,
ARCB30827S, ARCB30827A****ARC™ -In-The-Box***ARC™ Dans la boîte*
ARC™ En el cuadro**WARNING: Do not tip unit more than 60°. Ball bearings may become loose if unit is tipped beyond this angle.***AVERTISSEMENT : ne faites pas basculer l'unité de plus de 60°. Les roulements à billes peuvent se desserrer si l'unité est inclinée au-delà de cet angle.***ADVERTENCIA: No incline la unidad más de 60°. Los cojinetes de bolas pueden aflojarse si la unidad se inclina más allá de este ángulo.****⚠ KEEP OUT OF REACH OF CHILDREN UNTIL ASSEMBLY IS COMPLETE, DUE TO THE PRESENCE OF SMALL OR SHARP PARTS. ADULT ASSEMBLY REQUIRED****⚠ TENIR HORS DE PORTÉE DES ENFANTS JUSQU'À CE QUE L'ASSEMBLAGE SOIT TERMINÉ, EN RAISON DE LA PRÉSENCE DE PIÈCES PETITES OU TRANCHANTES. ASSEMBLAGE ADULTE REQUIS****⚠ MANTENER FUERA DEL ALCANCE DE LOS NIÑOS HASTA QUE SE COMPLETE EL MONTAJE, DEBIDO A LA PRESENCIA DE PIEZAS PEQUEÑAS O AFILADAS. SE REQUIERE MONTAJE DE ADULTOS****PRODUCT WARRANTY is available online at: www.safcoproducts.com**• LA GARANTIE DU PRODUIT est disponible sur l'Internet : www.safcoproducts.com• LA GARANTÍA DEL PRODUCTO está disponible en la Internet: www.safcoproducts.comFor questions or concerns, please call **1-888-971-6225** available Monday-Friday 7:30 AM to 5:00 PM (Central Time) (English-speaking operators)Si vous avez des questions pour poser ou les préoccupations pour exprimer, connecter au **1-888-971-6225** de 7H30 à 17H00 (Heure centrale) (Opérateurs de langue anglaise)Si usted tiene preguntas o preocupaciones, por favor llame **1-888-971-6225** de 7:30 AM a 5:00 PM (Hora Central) (Operadores que hablan inglés)

TOOLS REQUIRED: Bubble Level, Metal Band Cutter, Ratchet with 1/4" socket, Screwdriver
OUTILS REQUIS : Niveau à bulle, coupe-bande métallique, cliquet avec douille 1/4", tournevis
HERRAMIENTAS REQUERIDAS: Nivel de burbuja, cortador de banda metálica, trinquete con casquillo de 1/4", destornillador

PARTS LIST / LISTE DES PIÈCES / LISTA DE PIEZAS

CODE / CODIGO	DESCRIPTION / DESCRIPTION / DESCRIPCIÓN	QTY. / QUANTITÉ / CANTIDAD	PART NO. / N° DE PIÈCE / NO. DE PIEZA
(A)	Arc Rotary™ Pre-Built Unit / <i>Unité pré-construite Arc Rotary™</i> / Unidad prefabricada Arc Rotary™	1	610000566

**Hardware Pack / Paquet Matériel / Paquete Material:
90000521**

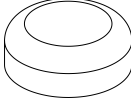
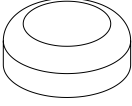
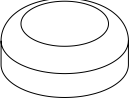
(B)  Brooker Beige Snap Cap <i>Casquette Brooker beige à pression</i> Gorra Brooker a presión beige Qty. / Qté. / Cant. : 8 920000733BG	(B)  Morning Gray Snap Cap <i>Casquette Snap Gris Matin</i> Gorra gris con cierre a presión Morning Qty. / Qté. / Cant. : 8 920000733GR	(B)  Black Snap Cap <i>casquette noire</i> Gorra negra Qty. / Qté. / Cant. : 8 920000733BL
---	---	--

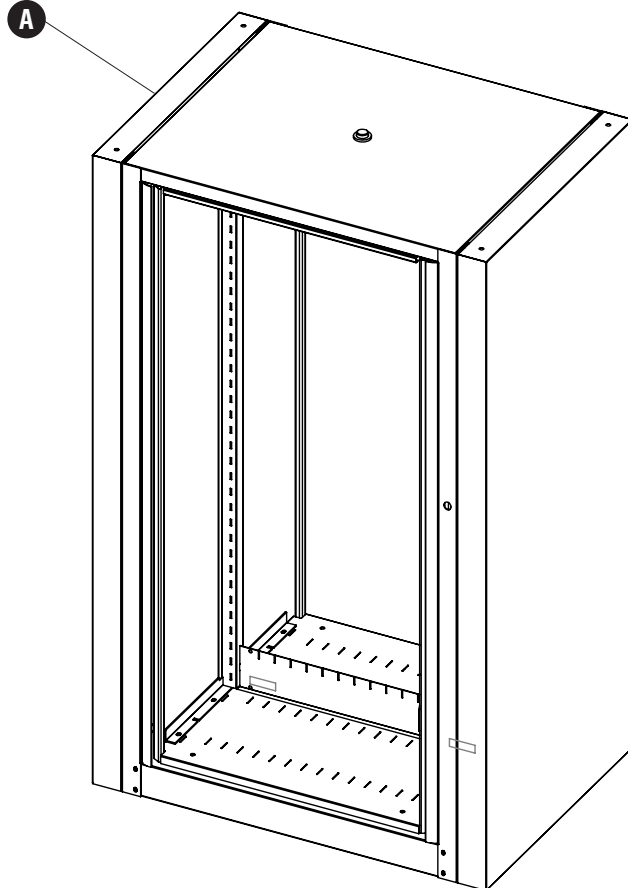

Note: Assembly requires two people. When positioning ARC unit, place letter size unit no closer than 5 -1/4 inches from wall, legal size unit no closer than 6 -1/2 inches from wall.

Remarque : L'assemblage nécessite deux personnes. Lors du positionnement de l'unité ARC, placez l'unité de format lettre à pas plus de 5 1/4 pouces du mur, l'unité de format légal à pas plus près que 6 1/2 pouces du mur.
Nota: El montaje requiere dos personas. Al colocar la unidad ARC, coloque la unidad de tamaño carta a no menos de 5 -1/4 pulgadas de la pared, y la unidad de tamaño legal a no menos de 6 -1/2 pulgadas de la pared.

1

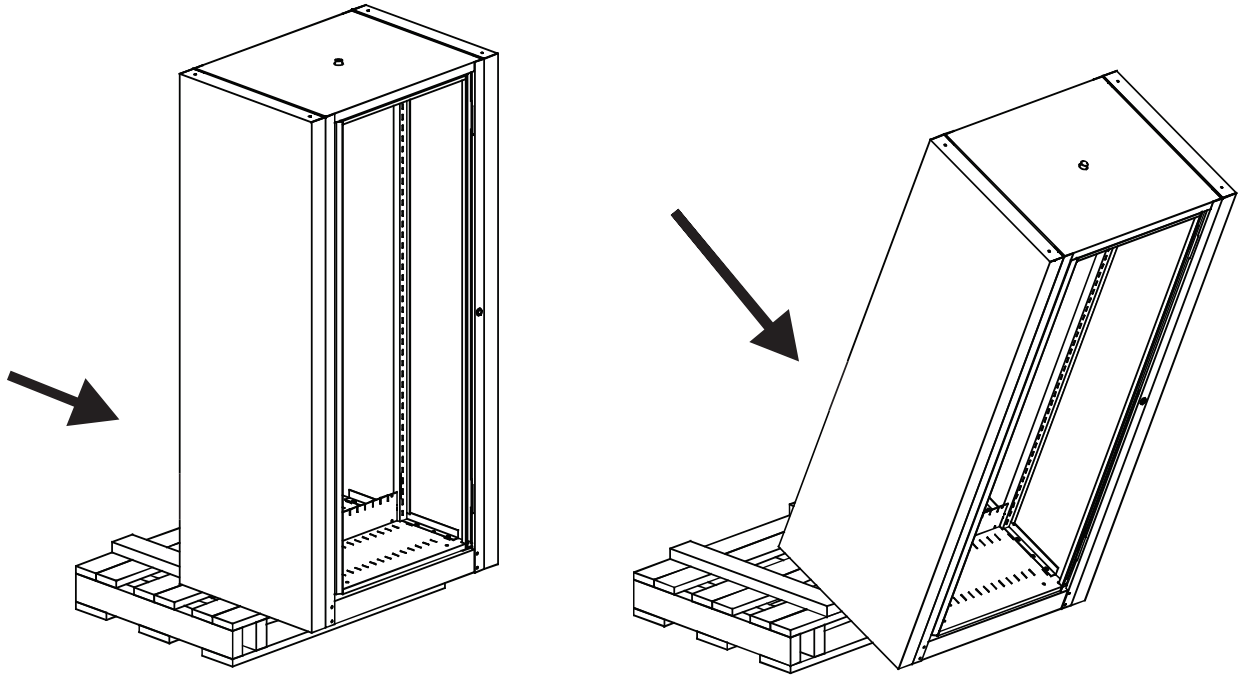

Position the unit as close to the install site as possible. Slide the unit off the pallet and tilt the unit on the floor, then remove the pallet and place unit on the floor.

Placez l'unité aussi près que possible du site d'installation. Faites glisser l'unité hors de la palette et inclinez-la sur le sol, puis retirez la palette et placez l'unité sur le sol.

Coloque la unidad lo más cerca posible del sitio de instalación. Deslice la unidad fuera de la plataforma e incline la unidad sobre el piso, luego retire la plataforma y coloque la unidad en el piso.

2

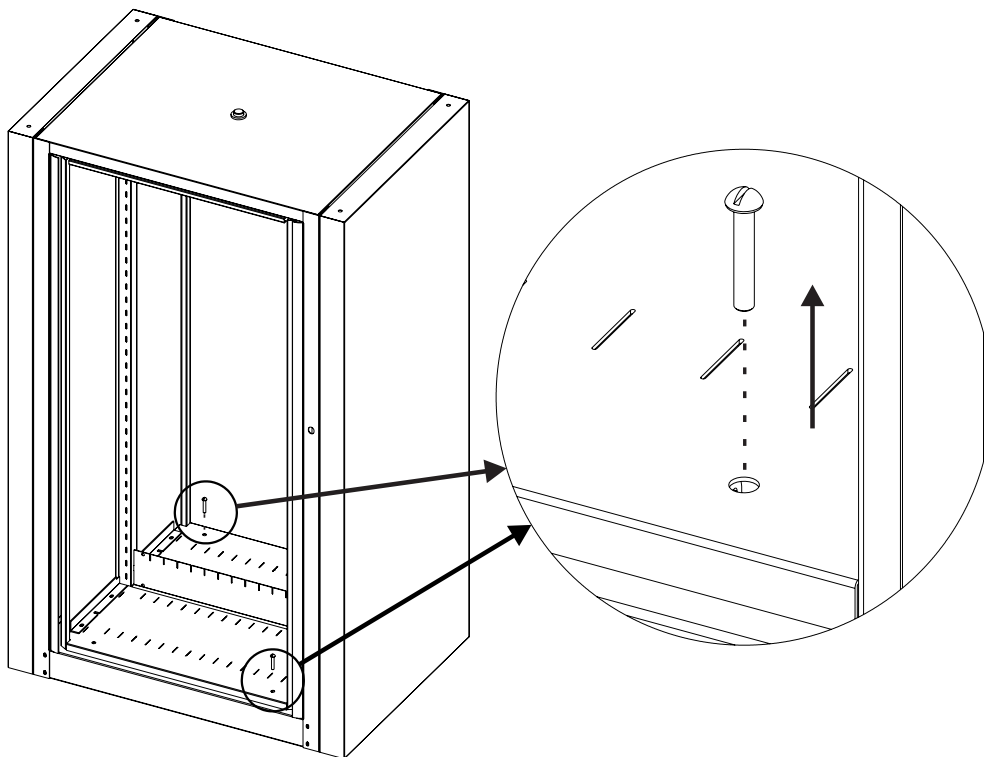

Remove the two screws from the diagonal corners of the Arc Base.

Retirez les deux vis des coins diagonaux de la base Arc.

Retire los dos tornillos de las esquinas diagonales de la Arc Base.

3

If you are not connecting ARC units together, skip to step 5.
Si vous ne connectez pas les unités ARC ensemble, passez à l'étape 5.
Si no está conectando unidades ARC entre sí, salte al paso 5.

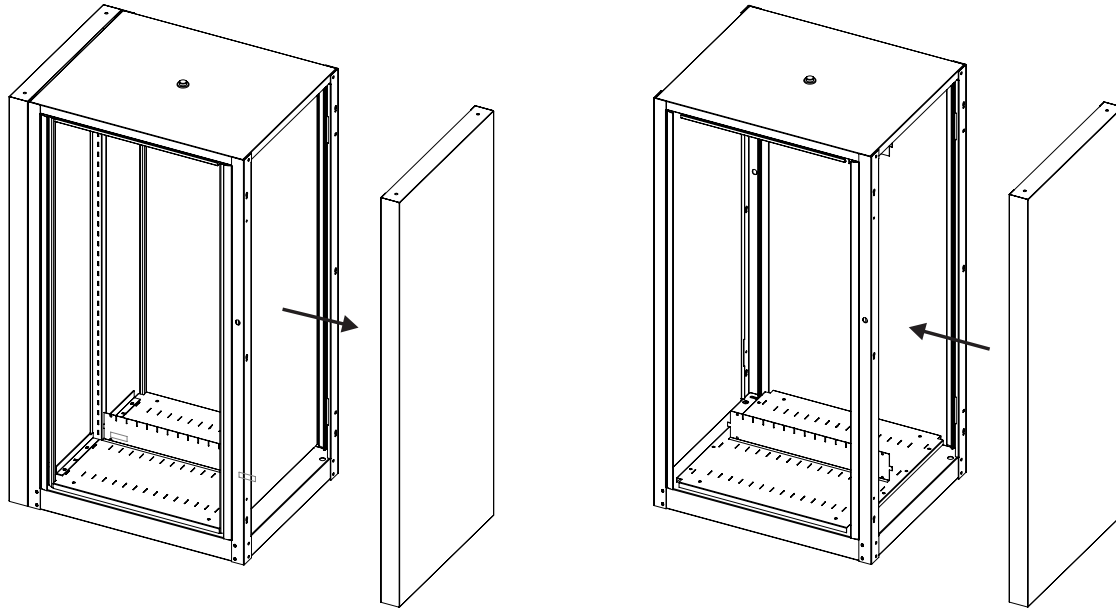

Remove one end panel from starter unit and attach it onto the adder unit.
Retirez un panneau d'extrémité de l'unité de démarrage et fixez-le à l'unité d'addition.
Retire un panel de extremo de la unidad inicial y fíjelo a la unidad sumadora.

4

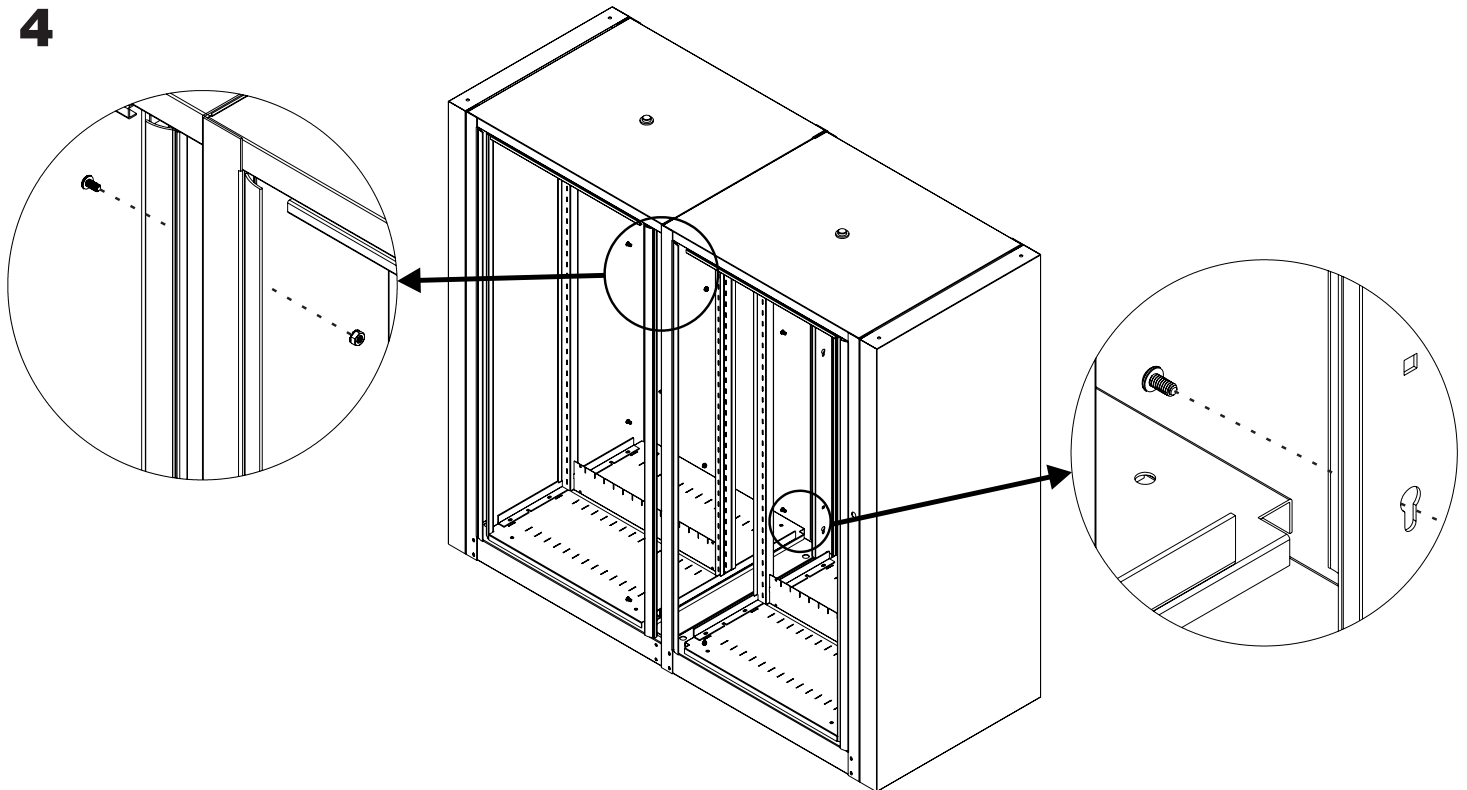

Slide units together and attach with (6) 1/4-20 Pan Screws and Nuts with Star Washers.
Faites glisser les unités ensemble et fixez-les avec (6) vis à tête cylindrique et écrous 1/4-20 avec rondelles en étoile.
Deslice las unidades juntas y fíjelas con (6) tornillos de cabeza plana y tuercas con arandelas estrella de 1/4-20.

5

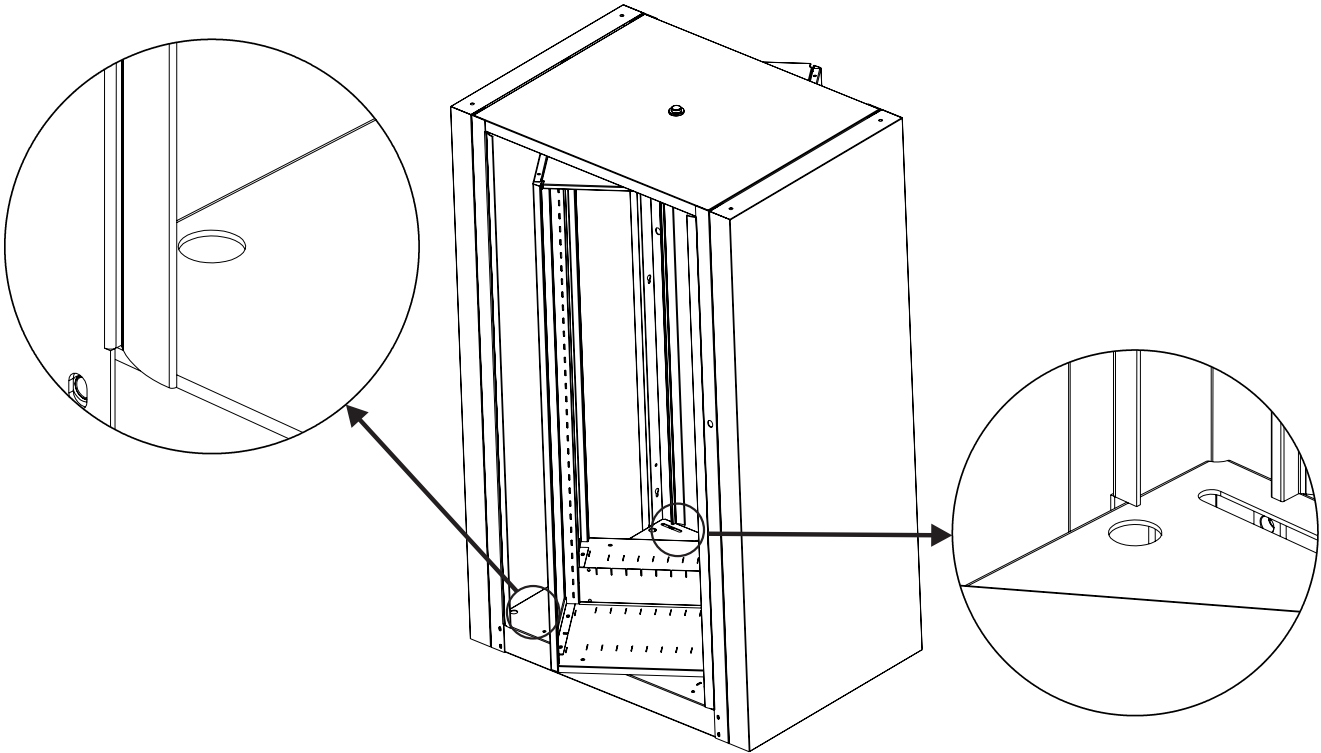

Using the 1/4 long neck socket and a bubble level, adjust the levlers until unit is level.

À l'aide de la douille à col long 1/4 et d'un niveau à bulle, ajustez les niveaux jusqu'à ce que l'unité soit de niveau.
Usando el casquillo de cuello de 1/4 de largo y un nivel de burbuja, ajuste los niveladores hasta que la unidad esté nivelada.

6

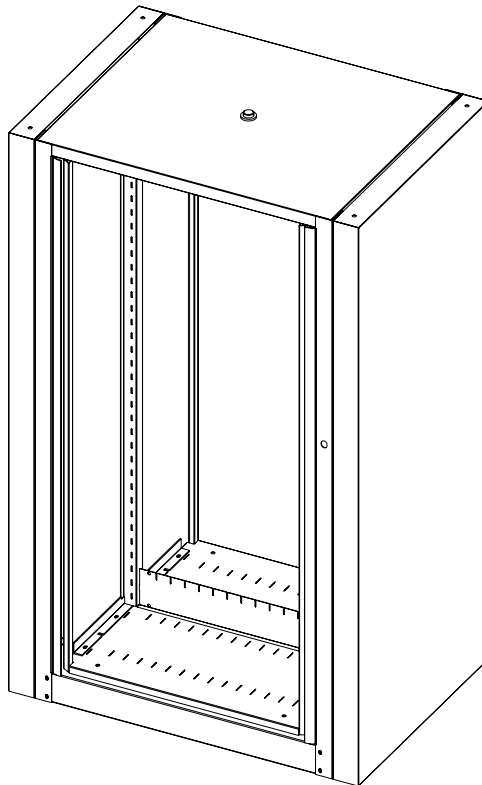

Once the unit is level, it is ready for the accessories.

Une fois l'appareil de niveau, il est prêt à recevoir les accessoires.
Una vez que la unidad esté nivelada, estará lista para los accesorios.

Accessories: Stationary Shelf
Accessoires : étagère fixe
Accesorios: Estante estacionario

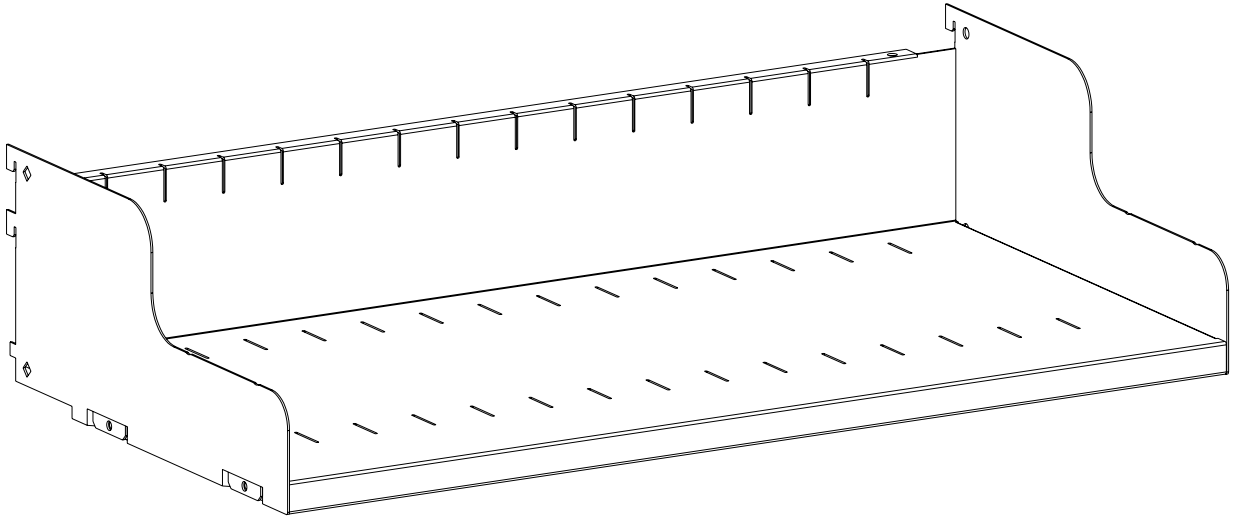

ARC2412SLF - 24IN
ARC3015SLF -30IN

1

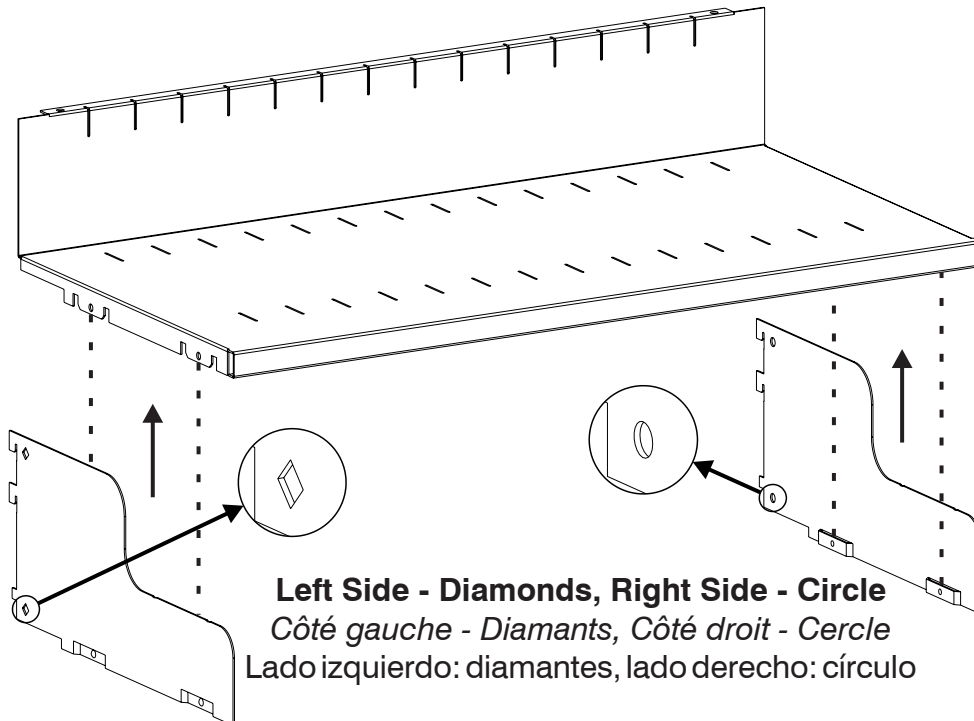

Install the left and right shelf ends to the shelf.
Installez les extrémités gauche et droite des étagères sur l'étagère.
Instale los extremos izquierdo y derecho del estante en el estante.

2

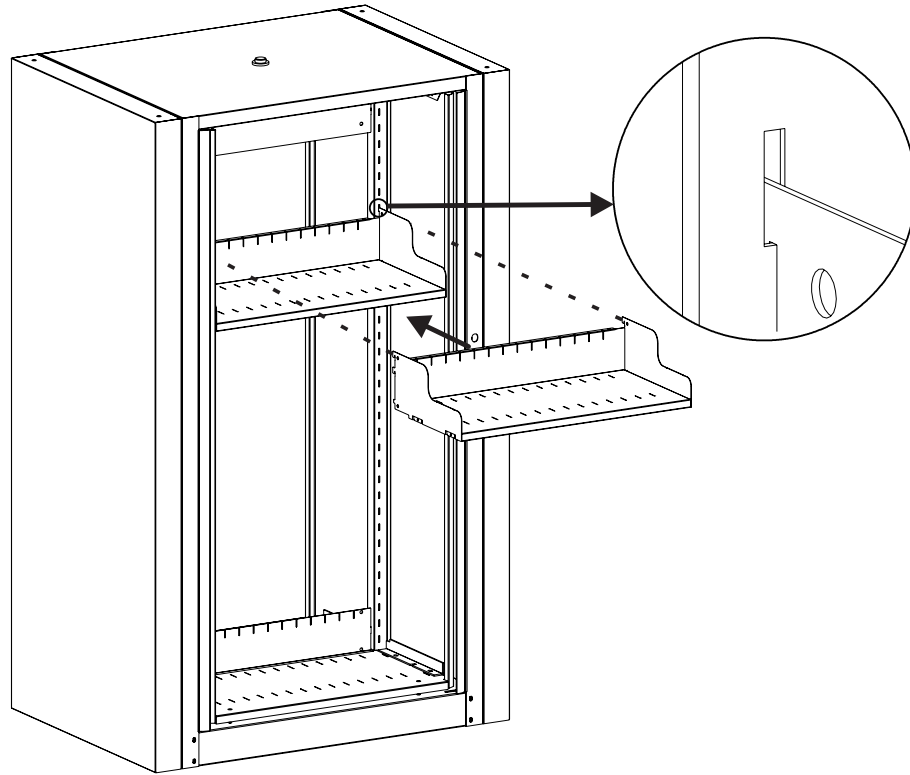

Lift assembled shelf into the ARC unit and place hooks into slots.

Soulevez l'étagère assemblée dans l'unité ARC et placez les crochets dans les fentes.
Levante el estante ensamblado hacia la unidad ARC y coloque los ganchos en las ranuras.

Accessories: Pull Out Reference Shelf

Accessoires : étagère de référence extractible

Accesorios: Estante de referencia extraíble

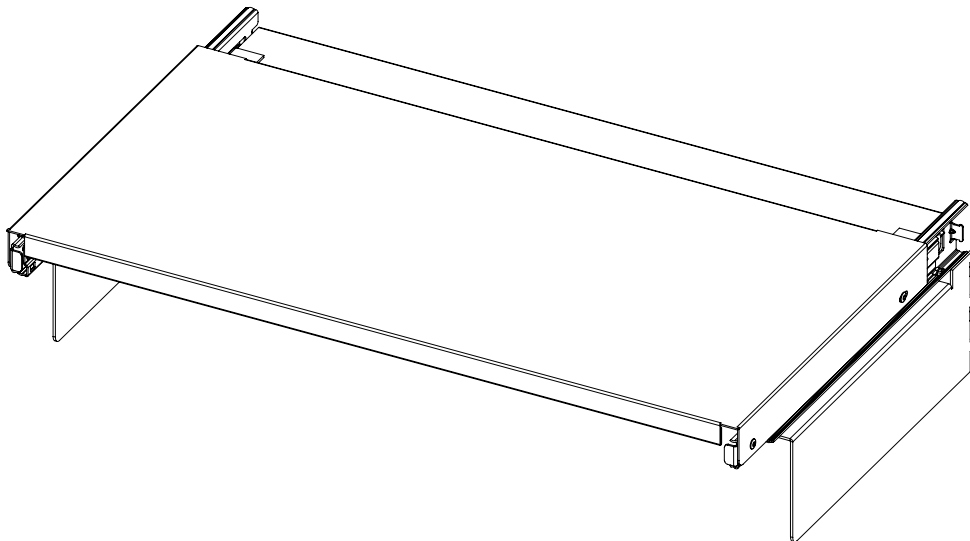

ARC2412RS - 24IN

ARC3015RS - 30IN

1

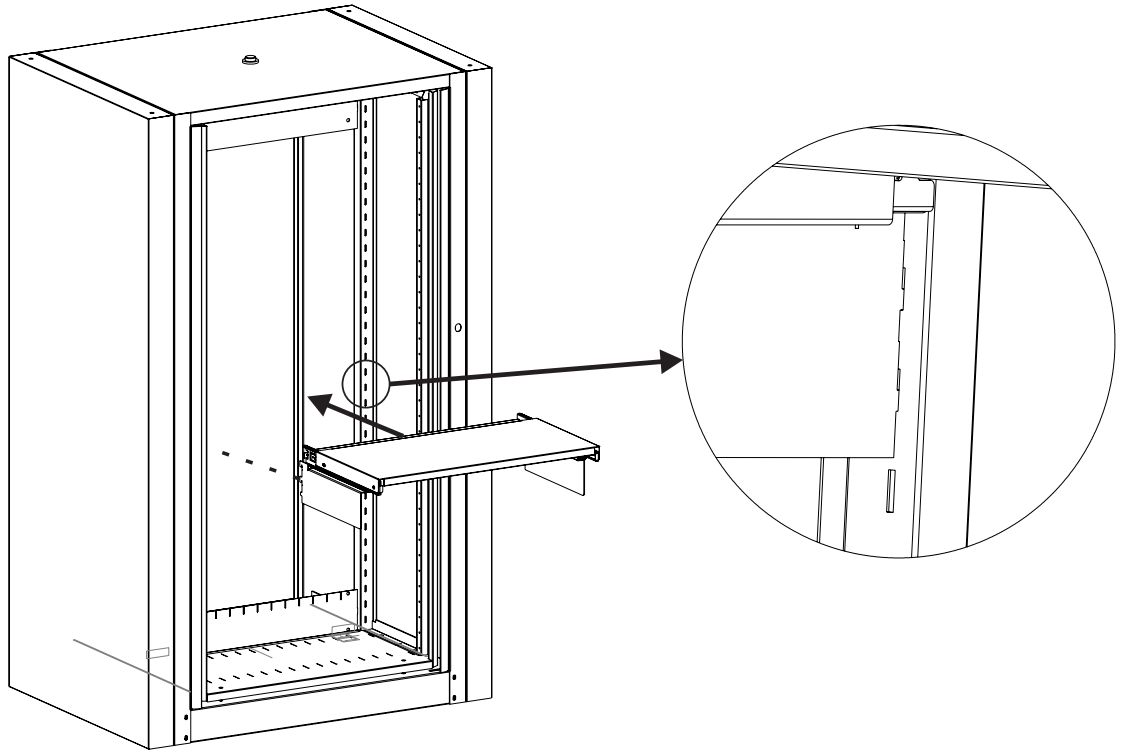

Lift Reference Shelf into the ARC unit and place hooks into slots. Shelf should be placed at waist level between any accessories.

Soulevez l'étagère de référence dans l'unité ARC et placez les crochets dans les fentes. L'étagère doit être placée au niveau de la taille entre les accessoires.

Levante el estante de referencia hacia la unidad ARC y coloque los ganchos en las ranuras. El estante debe colocarse al nivel de la cintura entre los accesorios.

Accessories: Roll-Out Shelves or Drawers

Accessoires : étagères coulissantes ou tiroirs

Accesorios: estantes o cajones desplegables

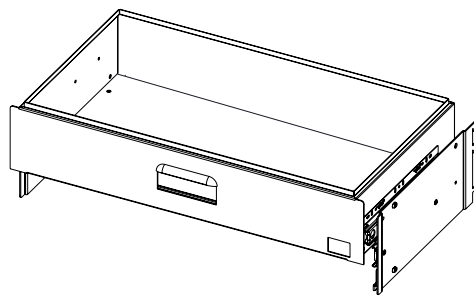

ARC2412ROD105 - 24IN
ARC3015ROD105 - 30IN
ARC2412ROD120 - 24IN
ARC3015ROD120 - 30IN

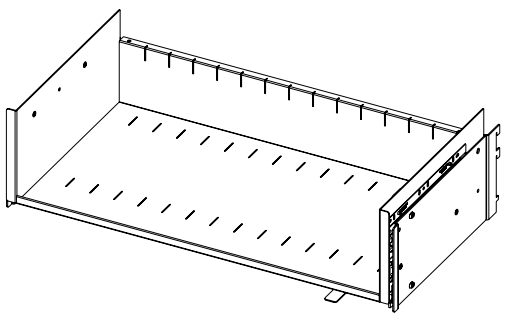

ARC2412ROSLF - 24IN
ARC3015ROSLF - 30IN

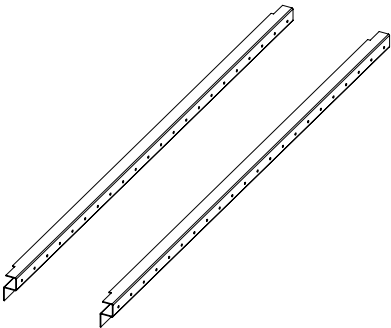

URS6 - 6 TIER
URS7 - 7 TIER
URS8 - 8 TIER

1

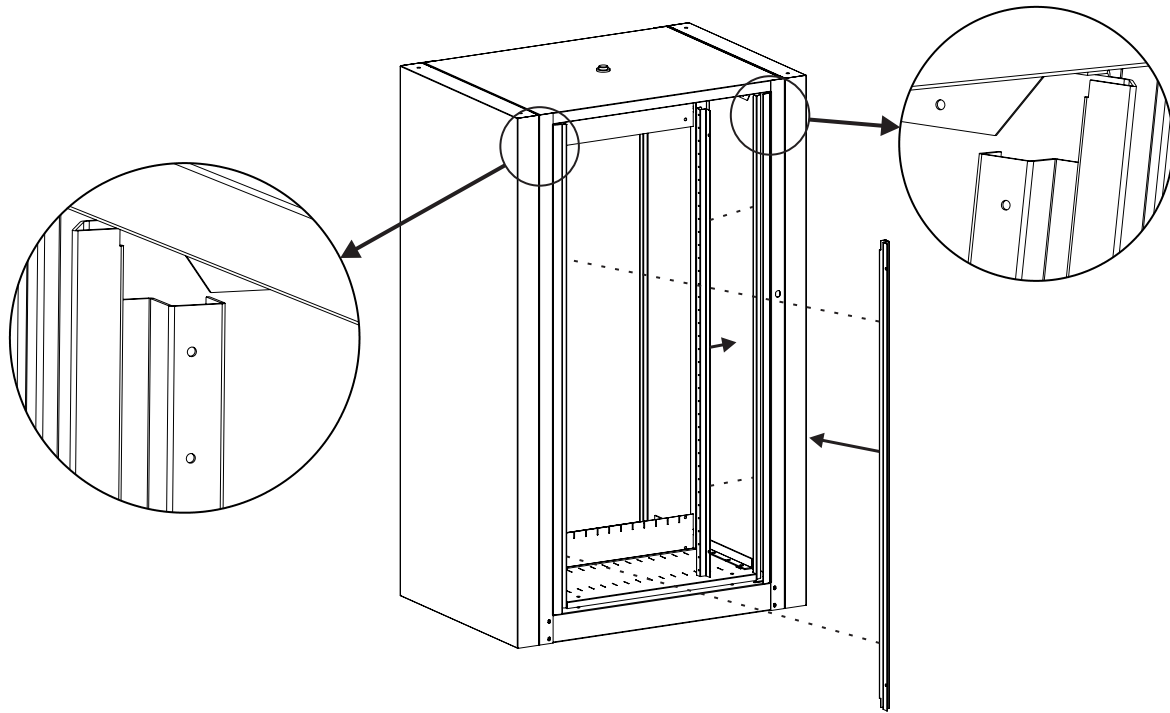

Install the Upright Rollout Supports in ARC Cabinet.

Installez les supports de déploiement verticaux dans l'armoire ARC.

Instale los soportes desplegables verticales en el gabinete ARC.

2

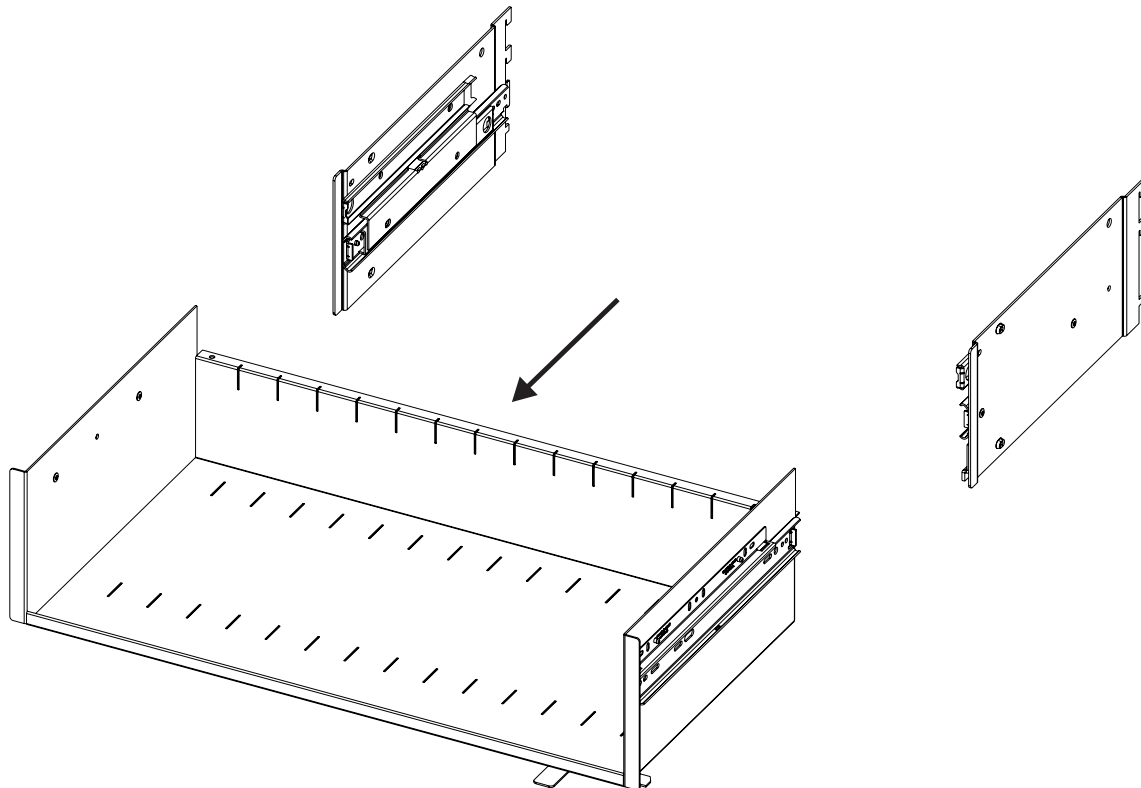

Press the release and slide the drawer/shelf out of the assembly.

Appuyez sur le bouton de déverrouillage et faites glisser le tiroir/l'étagère hors de l'assemblage..

Presione el mecanismo de liberación y deslice el cajón/estante fuera del conjunto.

3

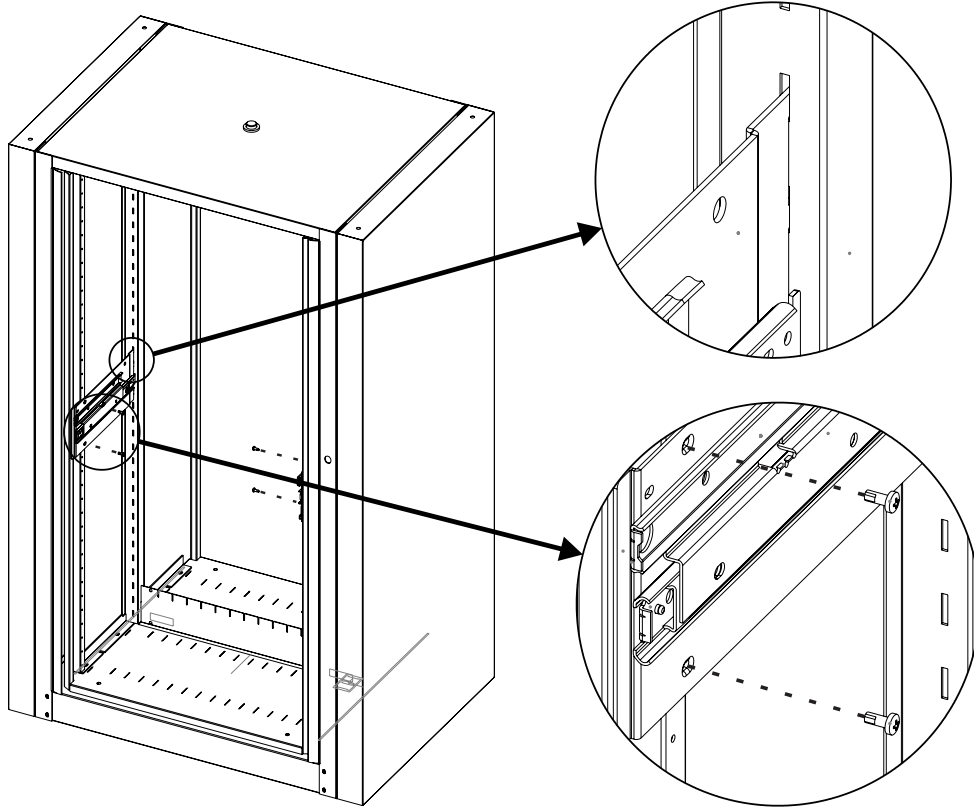

Using the 4 TEK screws, attach the assembly to the uprights and the hooks into the slots.

A l'aide des 4 vis TEK, fixez l'ensemble aux montants et les crochets dans les fentes.

Usando los 4 tornillos TEK, fije el conjunto a los montantes y los ganchos en las ranuras.

4

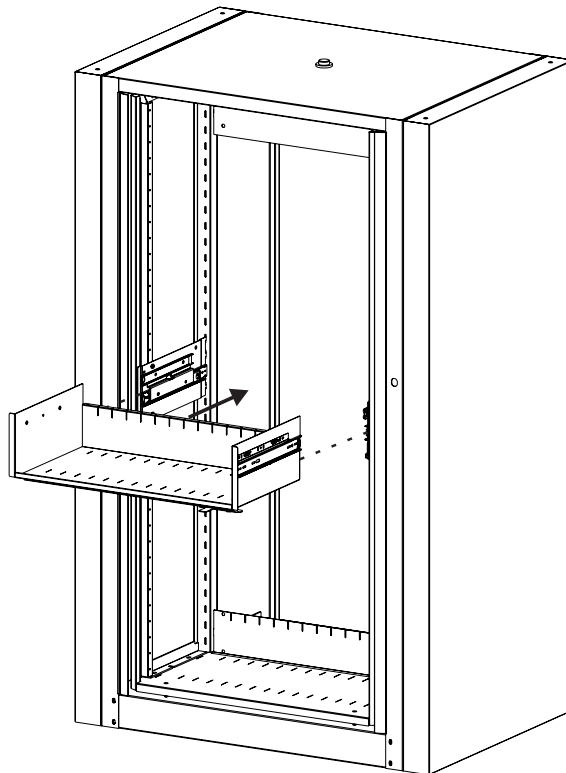

Replace the drawer/shelf back into the slides of the assembly.

Remettez le tiroir/l'étagère dans les glissières de l'assemblage.

Vuelva a colocar el cajón/estante en las guías del conjunto.