

Aberdeen Extended Corner, Left*Aberdeen Coin étendu, gauche*

Aberdeen Esquina extendida, izquierda

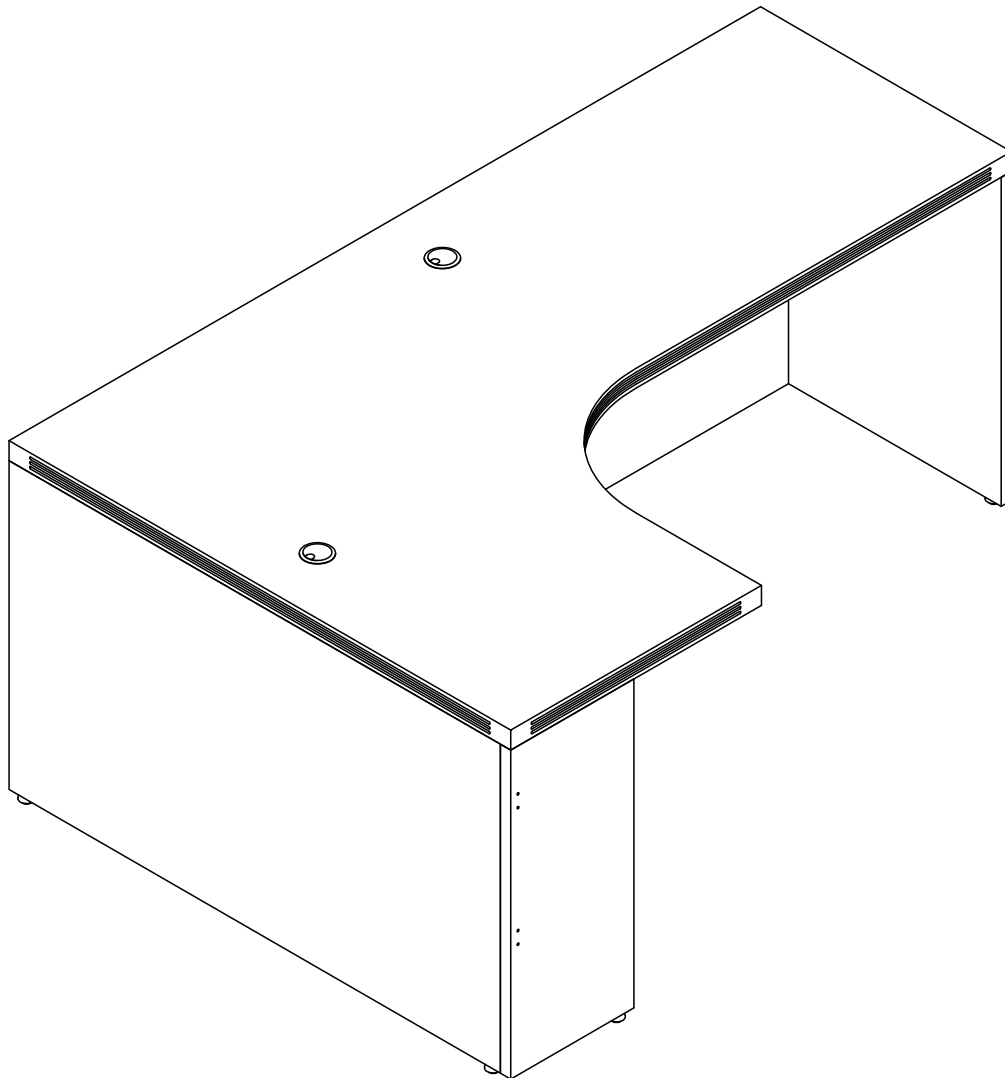

⚠ KEEP OUT OF REACH OF CHILDREN UNTIL ASSEMBLY IS COMPLETE, DUE TO THE PRESENCE OF SMALL OR SHARP PARTS.
ADULT ASSEMBLY REQUIRED

⚠ TENIR HORS DE PORTÉE DES ENFANTS JUSQU'À CE QUE
L'ASSEMBLAGE SOIT TERMINÉ, EN RAISON DE LA
PRÉSENCE DE PIÈCES PETITES OU TRANCHANTES.
ASSEMBLAGE ADULTE REQUIS

⚠ MANTENER FUERA DEL ALCANCE DE LOS NIÑOS HASTA QUE SE
COMPLETE EL MONTAJE, DEBIDO A LA
PRESENCIA DE PIEZAS PEQUEÑAS O AFILADAS.
SE REQUIERE MONTAJE DE ADULTOS

PRODUCT WARRANTY is available online at: **www.safcoproducts.com**

• LA GARANTIE DU PRODUIT est
disponible sur l'Internet : **www.safcoproducts.com**

• LA GARANTÍA DEL PRODUCTO está
disponible en la Internet: **www.safcoproducts.com**

For questions or concerns, please call **1-888-971-6225**
available Monday-Friday 7:30 AM to 5:00 PM (Central Time) (English-speaking operators)

Si vous avez des questions pour poser ou les préoccupations
pour exprimer, connecter au **1-888-971-6225**
de 7H30 à 17H00 (Heure centrale) (Opérateurs de langue anglaise)

Si usted tiene preguntas o preocupaciones,
por favor llame **1-888-971-6225**
de 7:30 AM a 5:00 PM (Hora Central) (Operadores que hablan inglés)

TOOLS REQUIRED: Phillips Screwdriver
OUTILS REQUIS : Tournevis cruciforme
HERRAMIENTAS REQUERIDAS: Destornillador Phillips

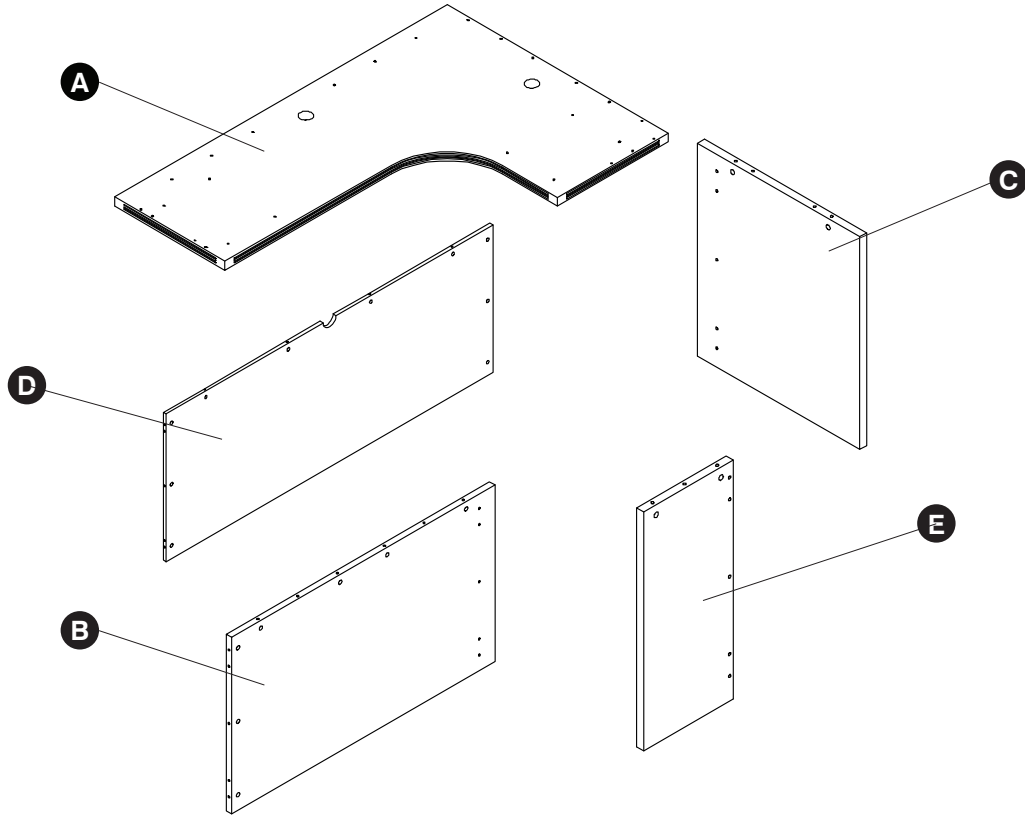

- A** Top / Haut / Arriba
- B** Return Side Panel / Panneau latéral de retour / Panel lateral de retorno
- C** End Panel / Panneau d'extrémité / Panel final
- D** Modesty Panel / Panneau de modestie / Panel de modestia
- E** Small End Panel / Petit panneau d'extrémité / Panel de extremo pequeño

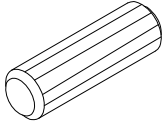
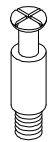
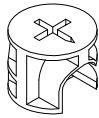
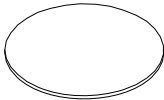
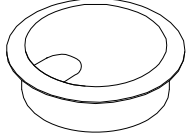
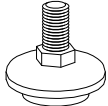
Hardware Pack / Paquet Matériel / Paquete Material: AECHEB		
F  Wood Dowel <i>Goujon en bois</i> Pasador de madera Qty. / Qté. / Cant. 14	G  Cam Post <i>Poste de caméra</i> poste de leva Qty. / Qté. / Cant. 17	H  Cam Fastener <i>Fixation à came</i> Fijación de leva Qty. / Qté. / Cant. 17
I  Cam Sticker <i>Autocollant Cam</i> Pegatina de cámara Qty. / Qté. / Cant. 17	J  Grommet <i>Oeillet</i> Ojal Qty. / Qté. / Cant. 2	K  Leveler <i>Niveleuse</i> Niveladora Qty. / Qté. / Cant. 5

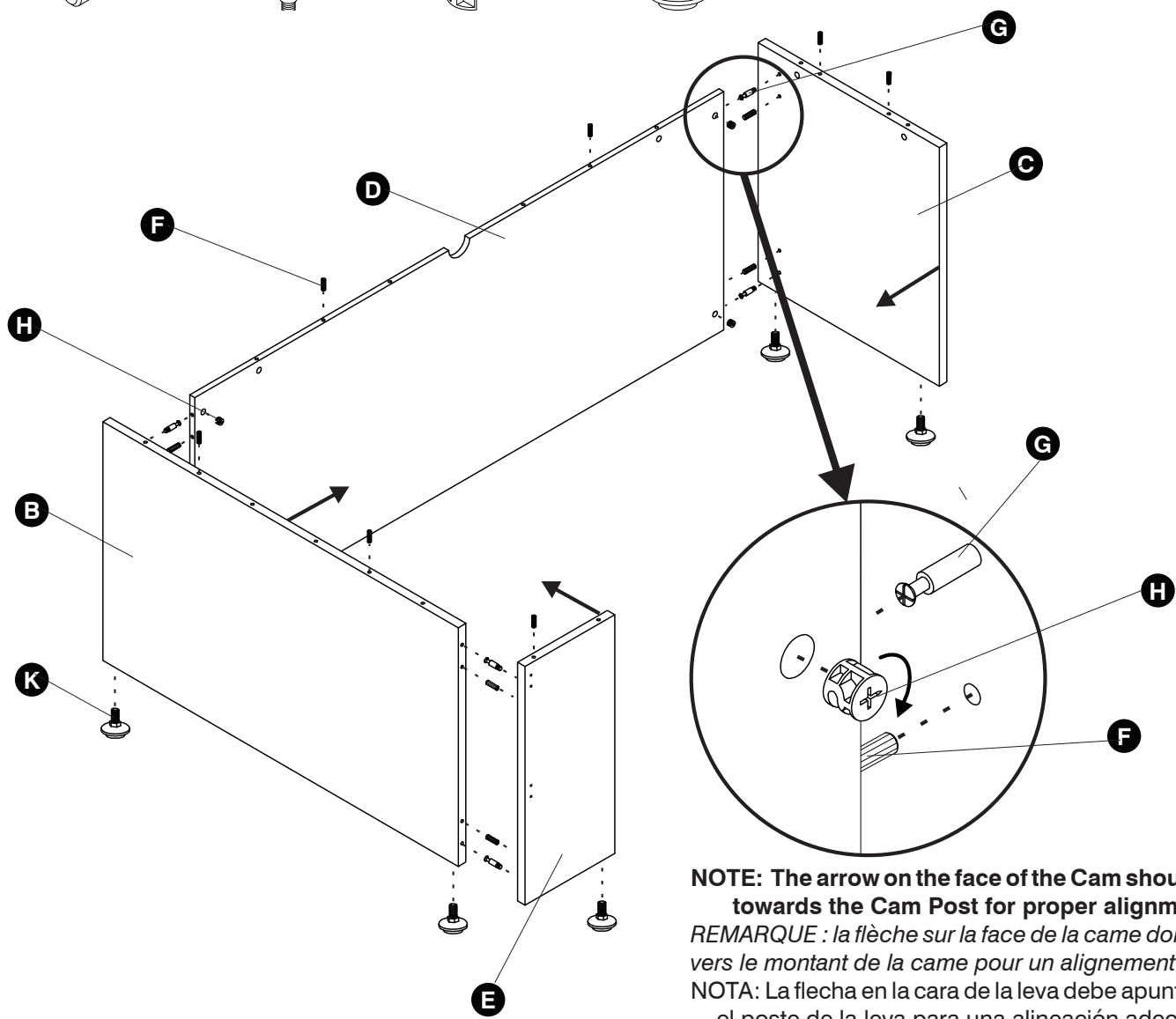

NOTE: The arrow on the face of the Cam should point towards the Cam Post for proper alignment.

REMARQUE : la flèche sur la face de la came doit pointer vers le montant de la came pour un alignement correct.

NOTA: La flecha en la cara de la leva debe apuntar hacia el poste de la leva para una alineación adecuada.

Insert Wood Dowels into Modesty Panel, the Return Side Panel, the top of End Panel and the top of the Small End Panel. Insert Cams into Modesty Panel, Return Side Panel, End Panel and Small End Panel. Install Cam Posts into threaded inserts in the End panel, Return Side Panel, and Small End Panel. Screw Levelers into bottom of Return Side panel, End Panel and Small End Panel. Fasten panels together by turning Cams.

Insérez les chevilles en bois dans le panneau de fond, le panneau latéral de retour, le haut du panneau d'extrémité et le haut du petit panneau d'extrémité. Insérez les comes dans le panneau de fond, le panneau latéral de retour, le panneau d'extrémité et le petit panneau d'extrémité. Installez les tiges de came dans les inserts filetés du panneau d'extrémité, du panneau latéral de retour et du petit panneau d'extrémité. Vissez les niveleurs dans le bas du panneau latéral de retour, du panneau d'extrémité et du petit panneau d'extrémité. Fixez les panneaux ensemble en tournant les comes..

Inserte las clavijas de madera en el panel de faldón, el panel lateral de retorno, la parte superior del panel del extremo y la parte superior del panel del extremo pequeño. Inserte las levas en el panel de faldón, el panel lateral de retorno, el panel del extremo y el panel del extremo pequeño. Instale los postes de leva en los insertos roscados del panel del extremo, el panel lateral de retorno y el panel del extremo pequeño. Atornille los niveladores en la parte inferior del panel lateral de retorno, el panel del extremo y el panel del extremo pequeño. Fije los paneles girando las levas.

2

F



(10)

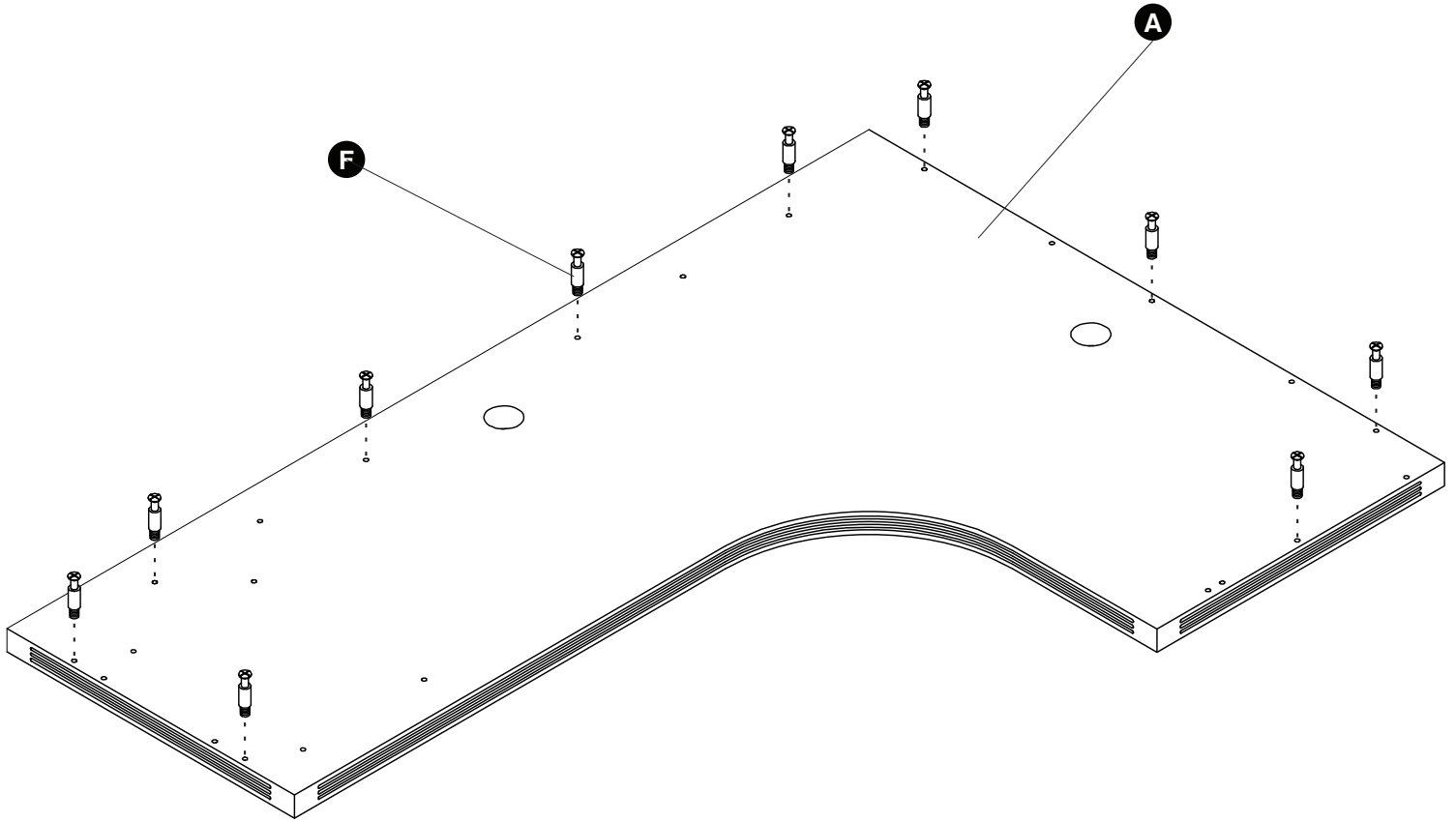

Install Cam Posts into threaded inserts in Top.

Installez les poteaux de came dans les inserts filetés en haut.

Instale los postes de leva en los insertos roscados en la parte superior.

3 **I**  (16) **J**  (2)

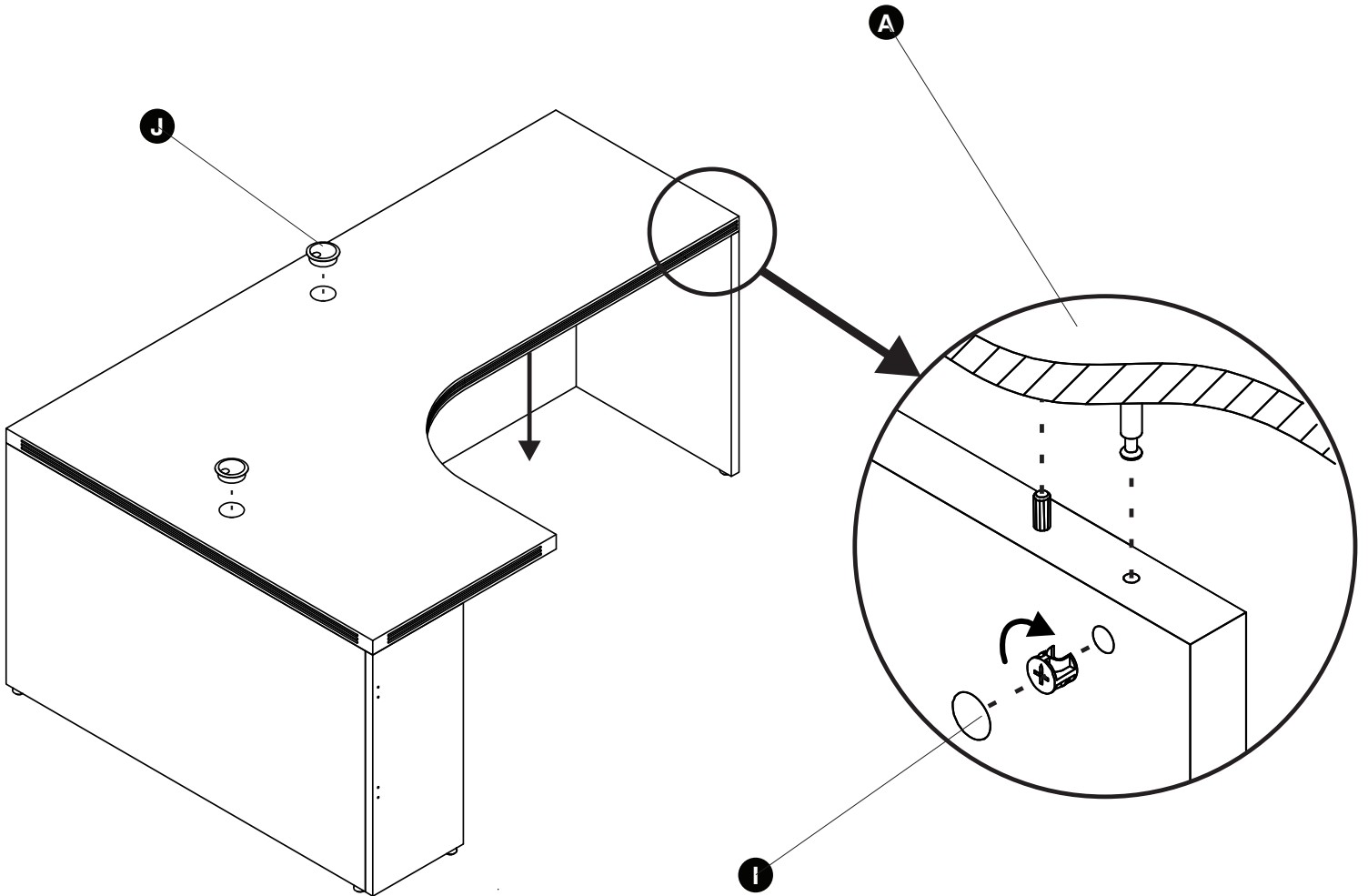

Place top onto base and lock in place by turning Cams.

Apply Cam Stickers onto Cams and insert Grommets into Top.

Placez le dessus sur la base et verrouillez-le en tournant les cames.

Appliquez les autocollants sur les cames et insérez les œilletons dans le dessus.

¡Coloque la parte superior sobre la base y fíjela girando las levas.

Coloque las pegatinas de leva en las levas e inserte los ojales en la parte superior.