

**SAFCO**<sup>®</sup>

an LDI Company  
Minneapolis, MN 55428  
www.safcoproducts.com

**Instructions**  
**INSTRUCTIONS**  
**INSTRUCCIONES**

**Aberdeen Hutch with Glass Doors**

*Aberdeen Buffet Avec Portes en Bois*

Aberdeen Aparador con Puertas de Madera

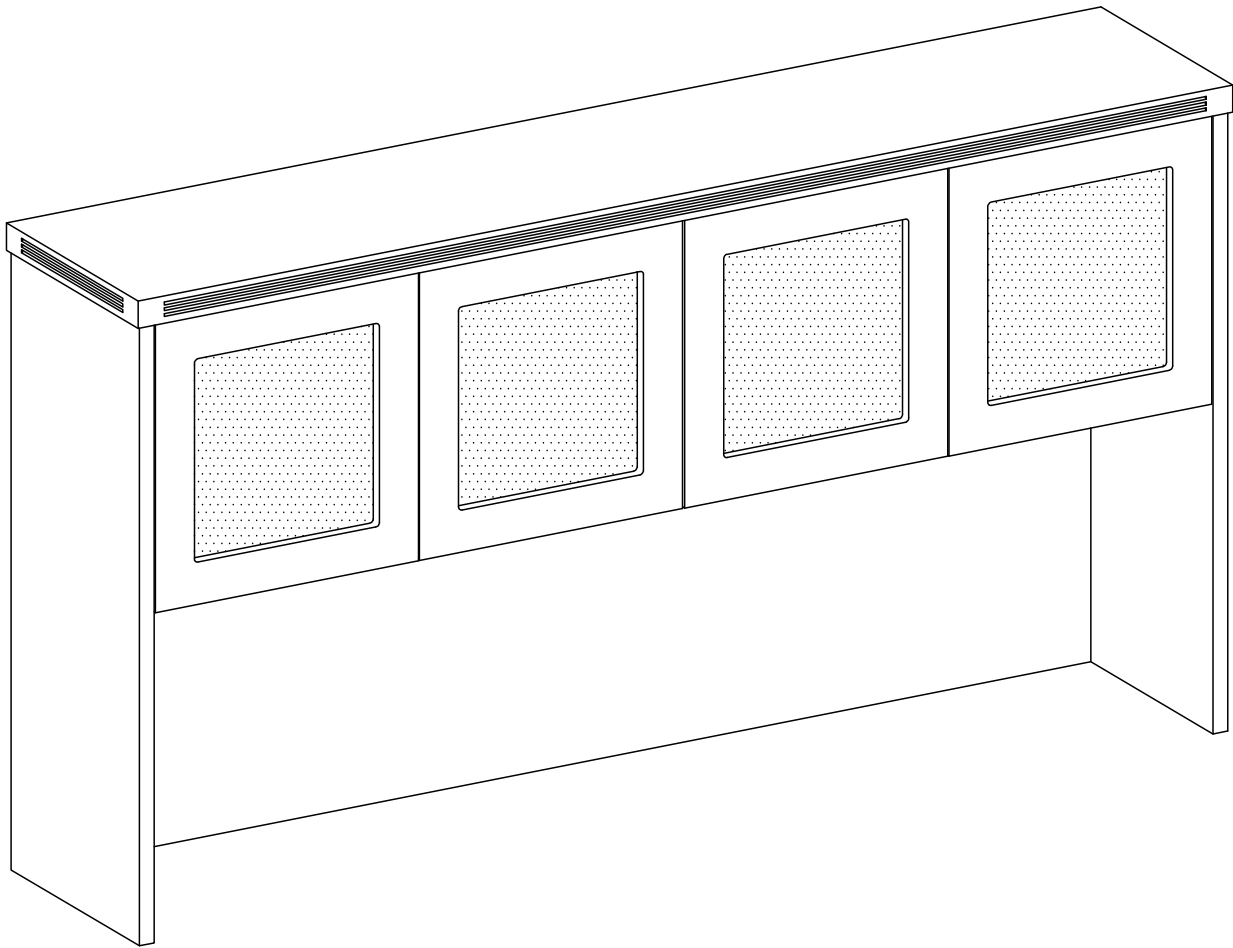

**⚠ KEEP OUT OF REACH OF CHILDREN** UNTIL ASSEMBLY IS COMPLETE, DUE TO THE PRESENCE OF SMALL OR SHARP PARTS.  
**ADULT ASSEMBLY REQUIRED**

**⚠ TENIR HORS DE PORTÉE DES ENFANTS** JUSQU'À CE QUE  
L'ASSEMBLAGE SOIT TERMINÉ, EN RAISON DE LA  
PRÉSENCE DE PIÈCES PETITES OU TRANCHANTES.  
**ASSEMBLAGE ADULTE REQUIS**

**⚠ MANTENER FUERA DEL ALCANCE DE LOS NIÑOS** HASTA QUE SE  
COMPLETE EL MONTAJE, DEBIDO A LA  
PRESENCIA DE PIEZAS PEQUEÑAS O AFILADAS.  
**SE REQUIERE MONTAJE DE ADULTOS**

**PRODUCT WARRANTY** is available online at: **www.safcoproducts.com**

• LA GARANTIE DU PRODUIT est  
disponible sur l'Internet : **www.safcoproducts.com**

• LA GARANTÍA DEL PRODUCTO está  
disponible en la Internet: **www.safcoproducts.com**

For questions or concerns, please call **1-888-971-6225**  
available Monday-Friday 7:30 AM to 5:00 PM (Central Time) (English-speaking operators)

Si vous avez des questions pour poser ou les préoccupations  
pour exprimer, connecter au **1-888-971-6225**  
de 7H30 à 17H00 (Heure centrale) (Opérateurs de langue anglaise)

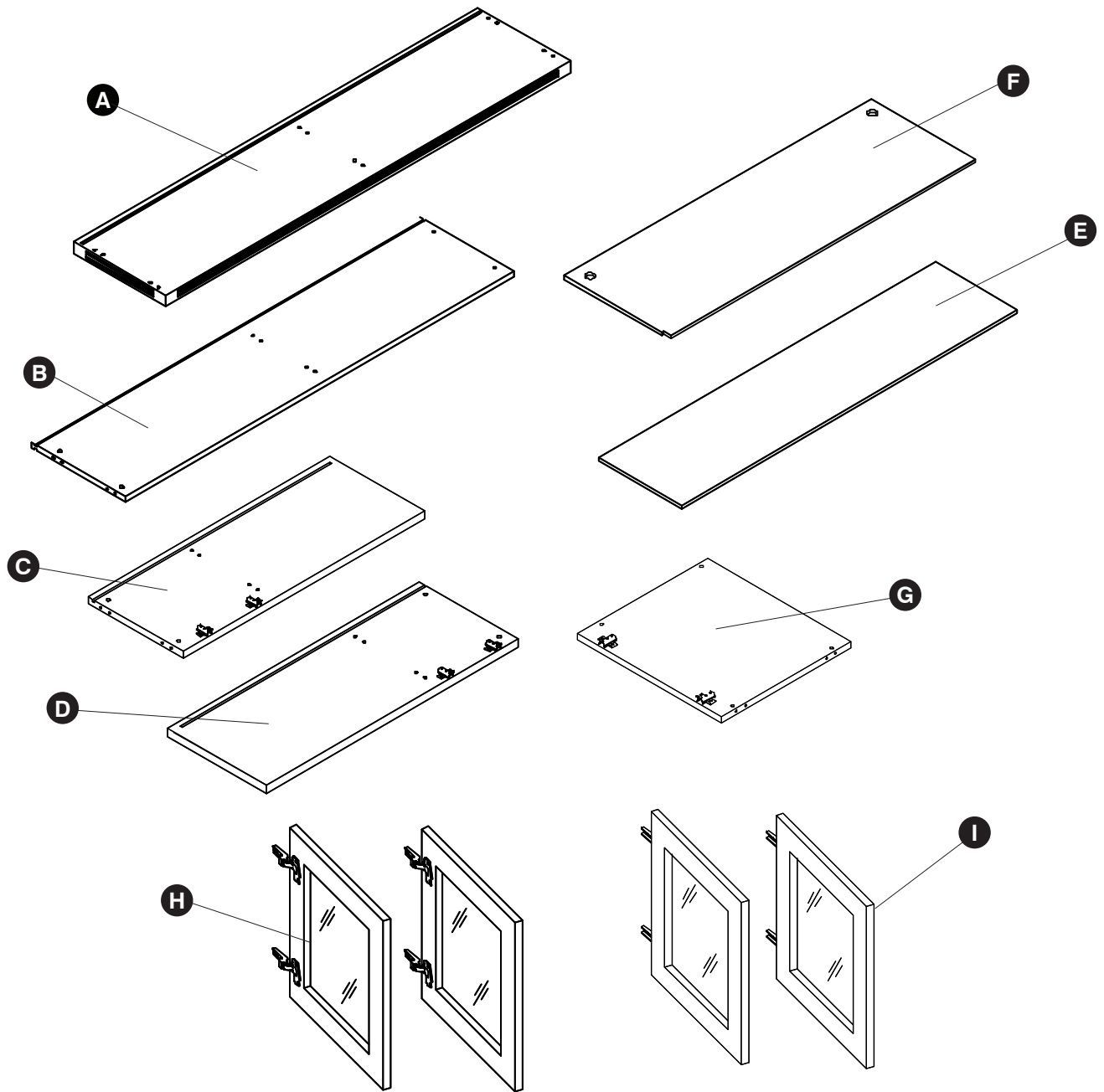

Si usted tiene preguntas o preocupaciones,  
por favor llame **1-888-971-6225**  
de 7:30 AM a 5:00 PM (Hora Central) (Operadores que hablan inglés)

**TOOLS REQUIRED: Phillips Screwdriver**  
*OUTILS REQUIS : Tournevis cruciforme*  
**HERRAMIENTAS REQUERIDAS: Destornillador Phillips**

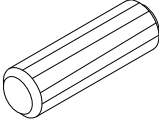

- A** Top / *Haut* / Arriba
- B** Shelf / *Étagère* / Estante
- C** Right Side Panel / *Panneau Latéral Droit* / Panel Lateral Derecho
- D** Left Side Panel / *Panneau Latéral Gauche* / Panel Lateral Izquierdo
- E** Upper Back Panel / *Panneau Arrière Supérieur* / Panel Superior Trasero
- F** Lower Back Panel / *Panneau Du Bas Du Dos* / Panel Trasero Inferior
- G** Center Divider / *Séparateur Central* / Divisor Central
- H** Right Side Door / *Porte Latérale Droite* / Puerta Del Lado Derecho
- I** Left Side Door / *Porte Latérale Gauche* / Puerta Del Lado Izquierdo

**Hardware Pack / Paquet Matériel / Paquete Material:  
AHHB**

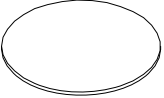
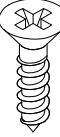
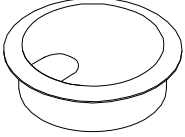
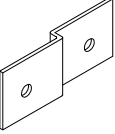
<p><b>J</b></p>  <p><b>Wood Dowel</b> <i>Goujon en bois</i> Pasador de madera</p> <p>Qty. / Qté. / Cant. 21</p>	<p><b>K</b></p>  <p><b>Cam Post</b> <i>Poste de caméra</i> poste de leva</p> <p>Qty. / Qté. / Cant. 21</p>	<p><b>L</b></p>  <p><b>Cam Fastener</b> <i>Fixation à came</i> Fijación de leva</p> <p>Qty. / Qté. / Cant. 21</p>
<p><b>M</b></p>  <p><b>Cam Sticker</b> <i>Autocollant Cam</i> Pegatina de cámara</p> <p>Qty. / Qté. / Cant. 21</p>	<p><b>N</b></p>  <p><b>Screw 4 X 14MM</b> <i>Vis 4 X 14MM</i> Tornillo 4 X 14MM</p> <p>Qty. / Qté. / Cant. 5</p>	<p><b>O</b></p>  <p><b>Grommet</b> <i>Oeillet</i> Ojal</p> <p>Qty. / Qté. / Cant. 4</p>
<p><b>P</b></p>  <p><b>Plate</b> <i>Plaque</i> Lámina</p> <p>Qty. / Qté. / Cant. 2</p>		

**1** **J**  (4) **K**  (4) **L**  (4)

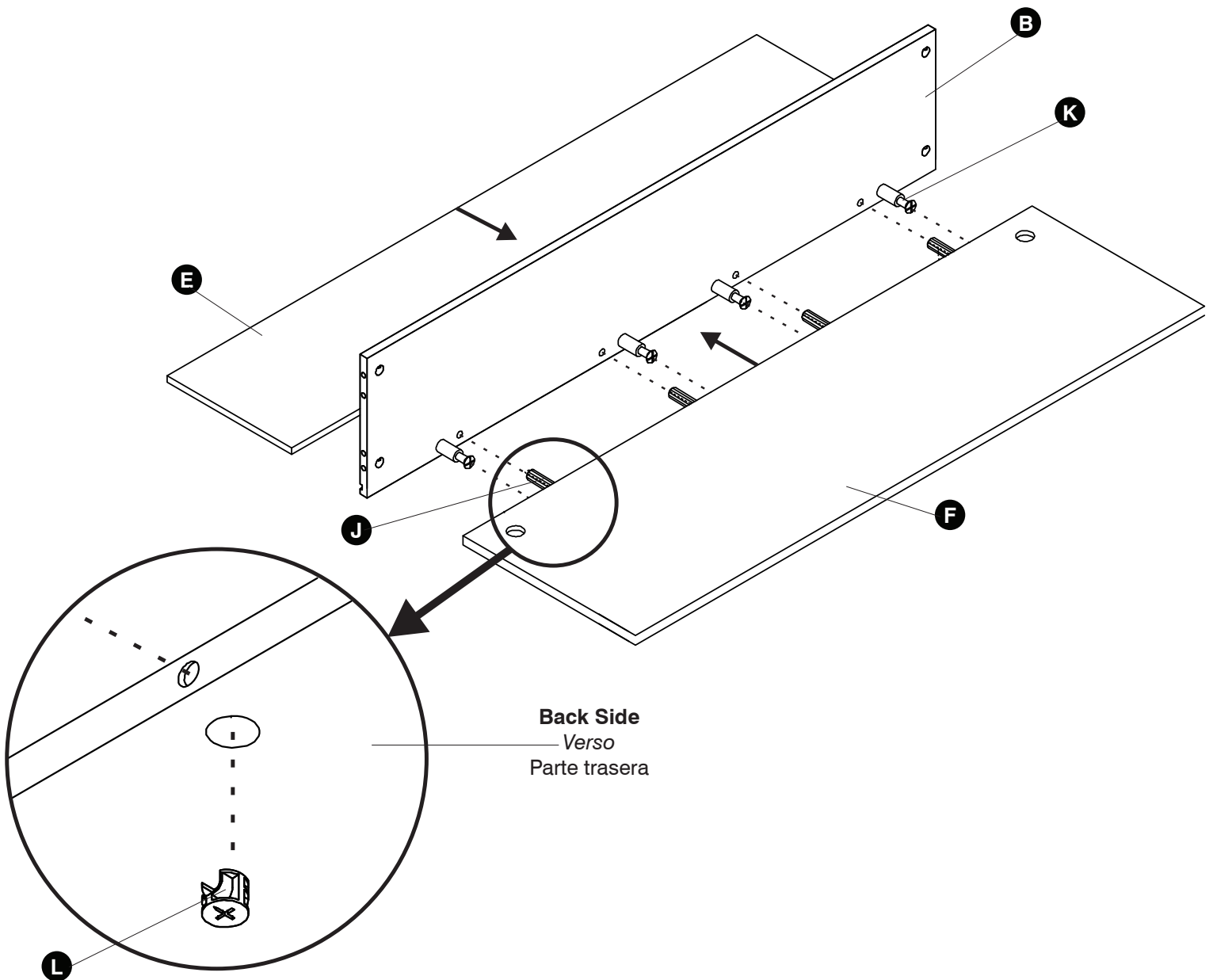

**NOTE: The arrow on the face of the Cam should point towards the Cam Post for proper alignment.**

*REMARQUE : la flèche sur la face de la came doit pointer vers le montant de la came pour un alignement correct.*

*NOTA: La flecha en la cara de la leva debe apuntar hacia el poste de la leva para una alineación adecuada.*

**Install Cam Posts into Shelf. Insert Wood Dowels into top of the Back Panel. Insert Cams into the of the back side of Back Panel. Slide Back Panels into groove in Shelf.**

*Installez les cames dans l'étagère. Insérez les chevilles en bois dans le haut du panneau arrière. Insérez les cames à l'arrière du panneau arrière. Glissez les panneaux arrière dans la rainure de l'étagère.*

*Instale los postes de leva en el estante. Inserte las clavijas de madera en la parte superior del panel trasero. Inserte las levas en la parte trasera del panel trasero. Deslice los paneles traseros en la ranura del estante.*

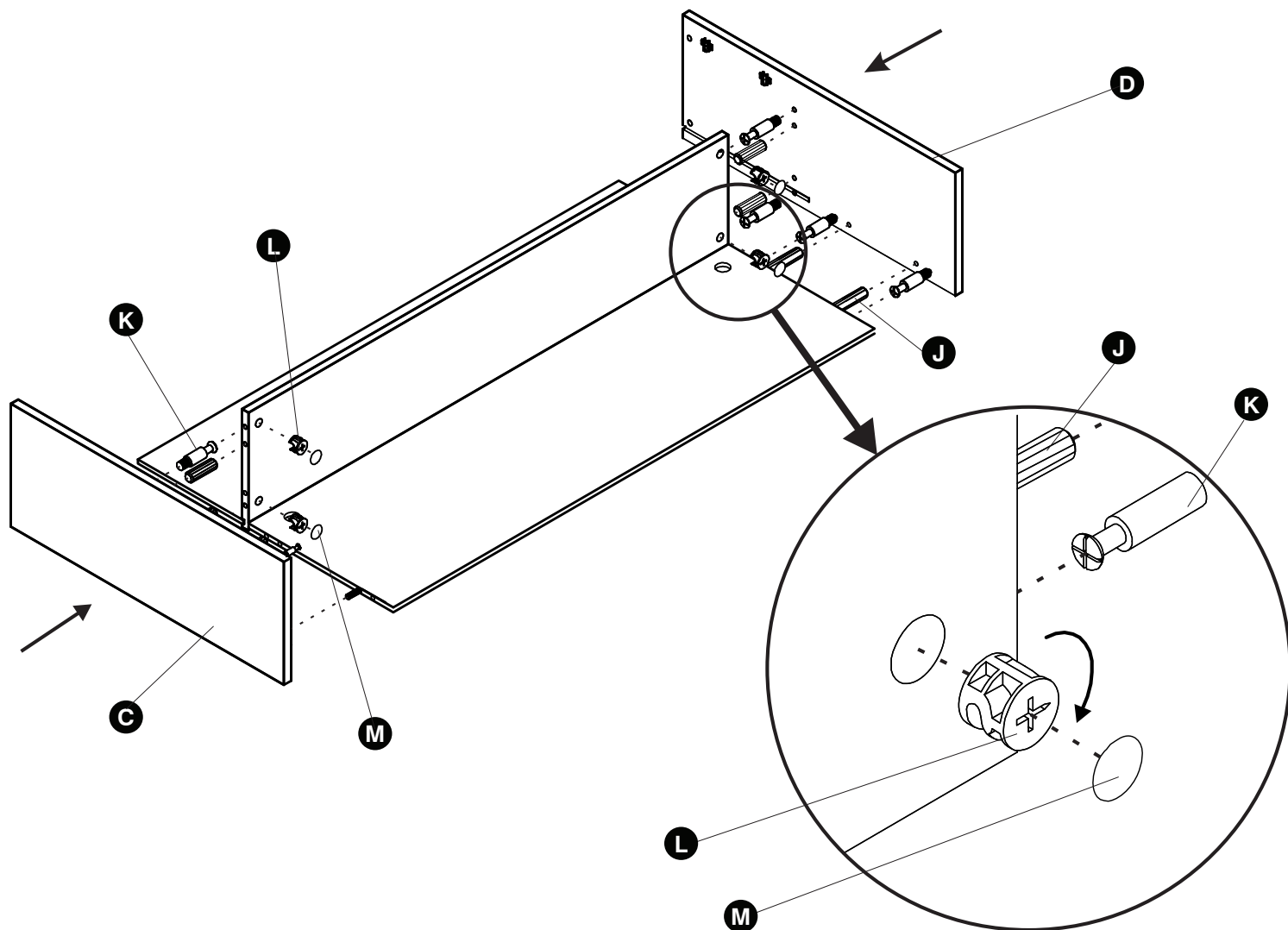

**Install Cam Posts into threaded inserts in Side Panels. Insert Wood Dowels and Cams into the end of the Shelf and Back Panel. Slide Side Panels into position with Back Panels inserting into the groove in the Side Panels. Fasten Side Panels and Shelf by turning Cams.**

*Installez les tiges à came dans les inserts filetés des panneaux latéraux. Insérez les chevilles en bois et les cames à l'extrémité de l'étagère et du panneau arrière. Glissez les panneaux latéraux en position, les panneaux arrière s'insérant dans leur rainure. Fixez les panneaux latéraux et l'étagère en tournant les cames.*

Instale los postes de leva en los insertos roscados de los paneles laterales. Inserte las clavijas de madera y las levas en el extremo del estante y el panel trasero. Deslice los paneles laterales hasta su posición, insertando los paneles traseros en la ranura de los paneles laterales. Fije los paneles laterales y el estante girando las levas.

**3 J**  (2) **K**  (2)

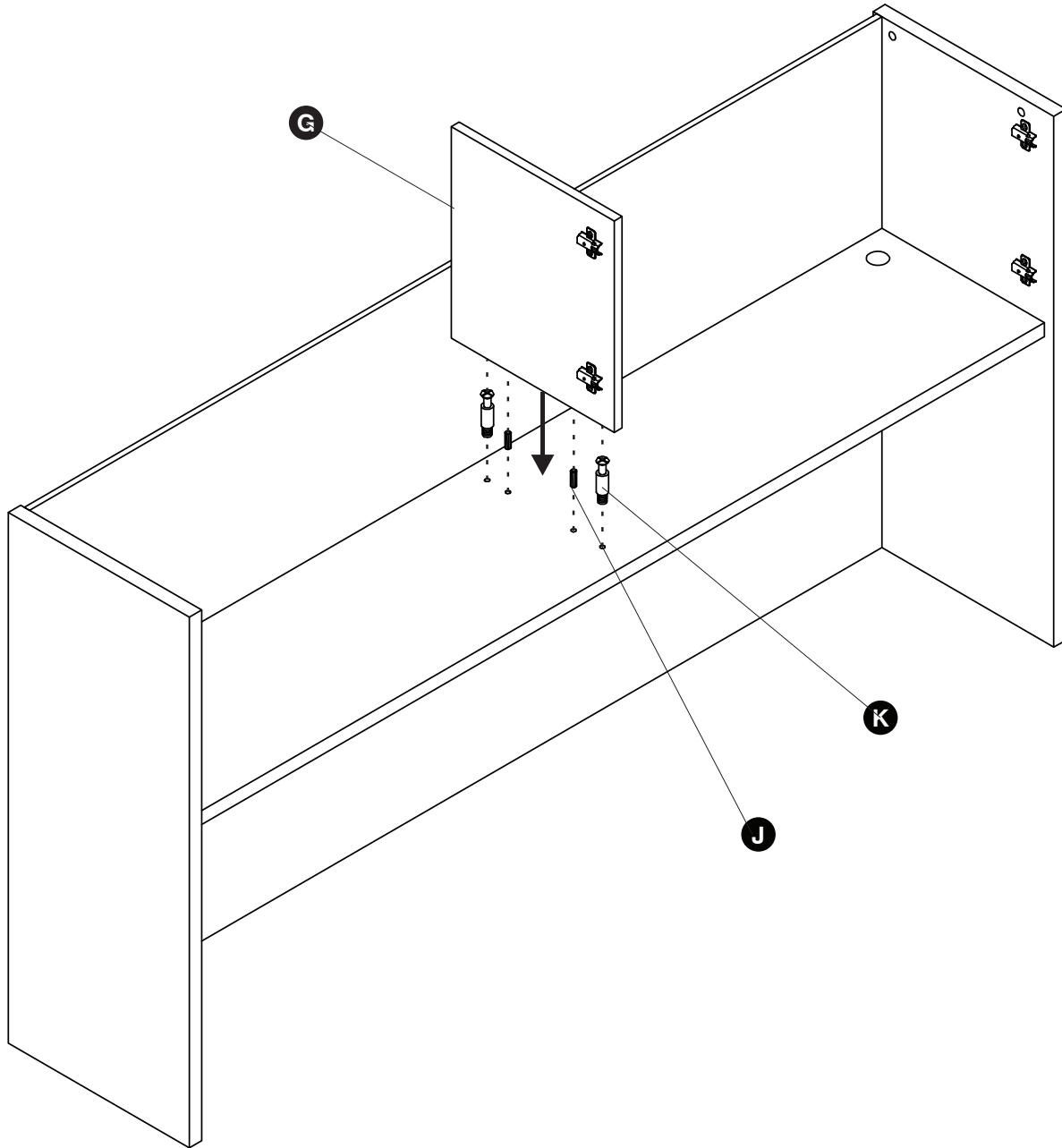

**Stand unit in upright position. Install Cam Posts into Shelf. Insert Dowels and Cam into the Center Divider. Fasten Center Divider to Shelf by turning Cams.**

*Placez l'unité en position verticale. Installez les montants à came dans l'étagère. Insérez les chevilles et la came dans le séparateur central. Fixez le séparateur central à l'étagère en tournant les cames.*

*Coloque la unidad en posición vertical. Instale los postes de leva en el estante. Inserte las clavijas y la leva en el divisor central. Fije el divisor central al estante girando las levas.*

4 J (6) K (6) L (6) M (6)

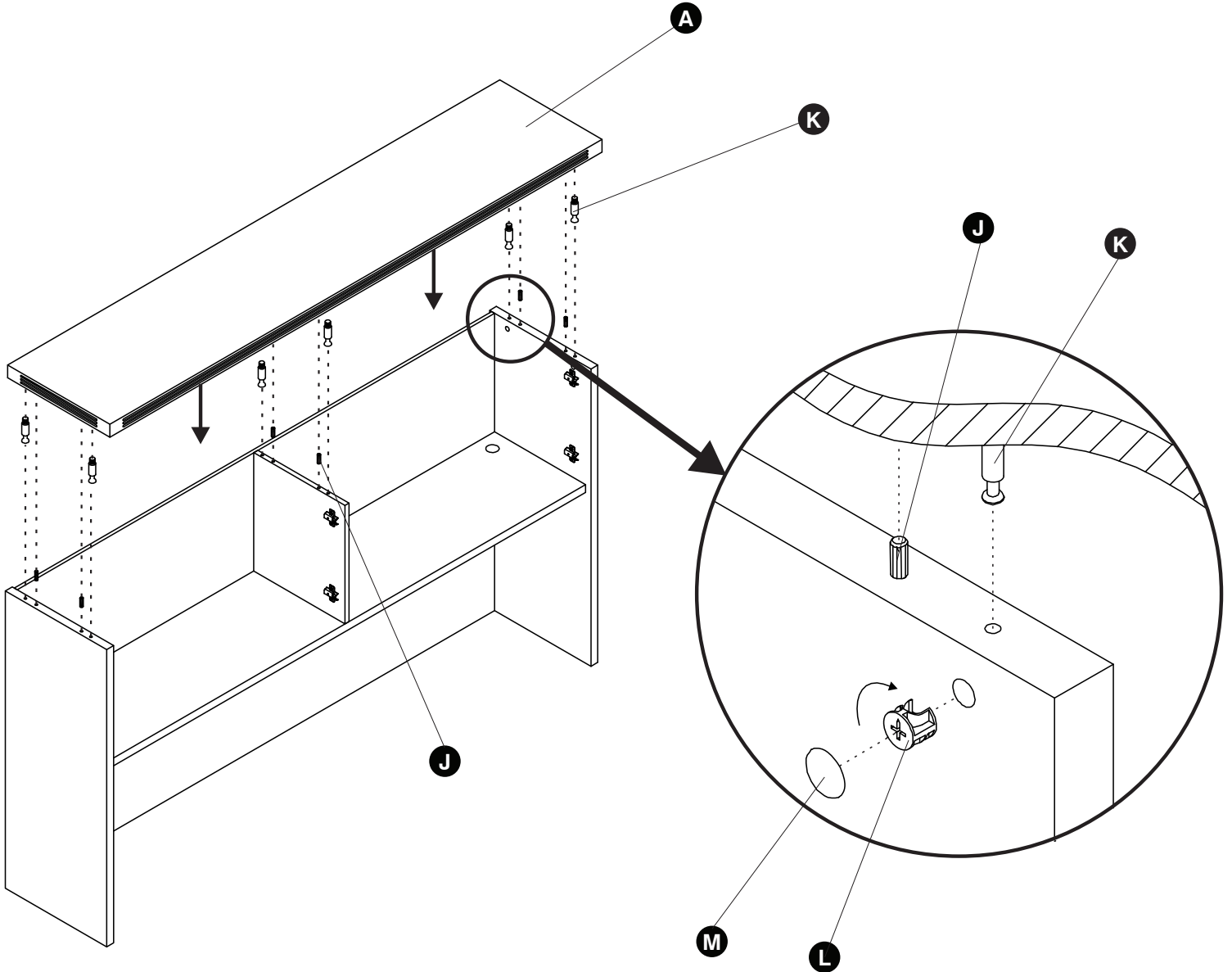

**Install Cam Posts into threaded inserts in the Top. Insert Wood Dowels and Cams into top of the End Panels and Center Divider. Place Top onto base and fasten by turning Cams. Place Cam Stickers onto Cams.**

*Installez les tiges à came dans les inserts filetés du plateau. Insérez les chevilles en bois et les cames dans le haut des panneaux d'extrémité et du séparateur central. Placez le plateau sur la base et fixez-le en tournant les cames. Placez les autocollants sur les cames.*

Coloque los postes de leva en los insertos roscados de la parte superior. Inserte las clavijas de madera y las levas en la parte superior de los paneles de los extremos y el divisor central. Coloque la parte superior sobre la base y fíjela girando las levas. Coloque las pegatinas de leva en las levas.

5 N



(4)

P



(2)

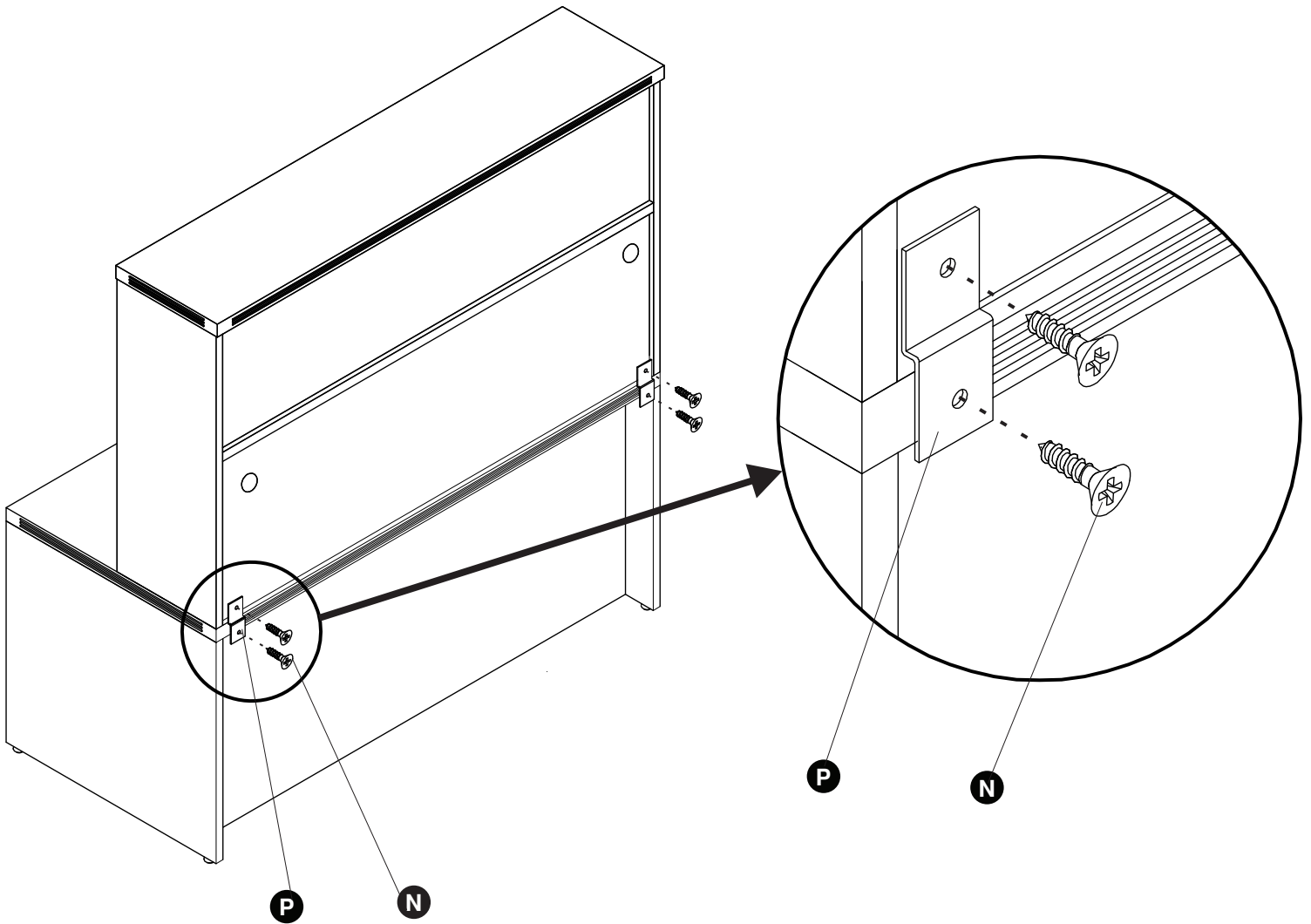

**Position hutch as desired. Attach Plate using Screws to cabinet body and desk top.**

*Positionnez le clapier comme vous le souhaitez.*

*Fixez la plaque au corps de l'armoire et au plateau du bureau à l'aide de vis.*

Coloque el armario como desee. Fije la placa con tornillos al cuerpo del armario y a la superficie del escritorio.

**6 0**  (4)

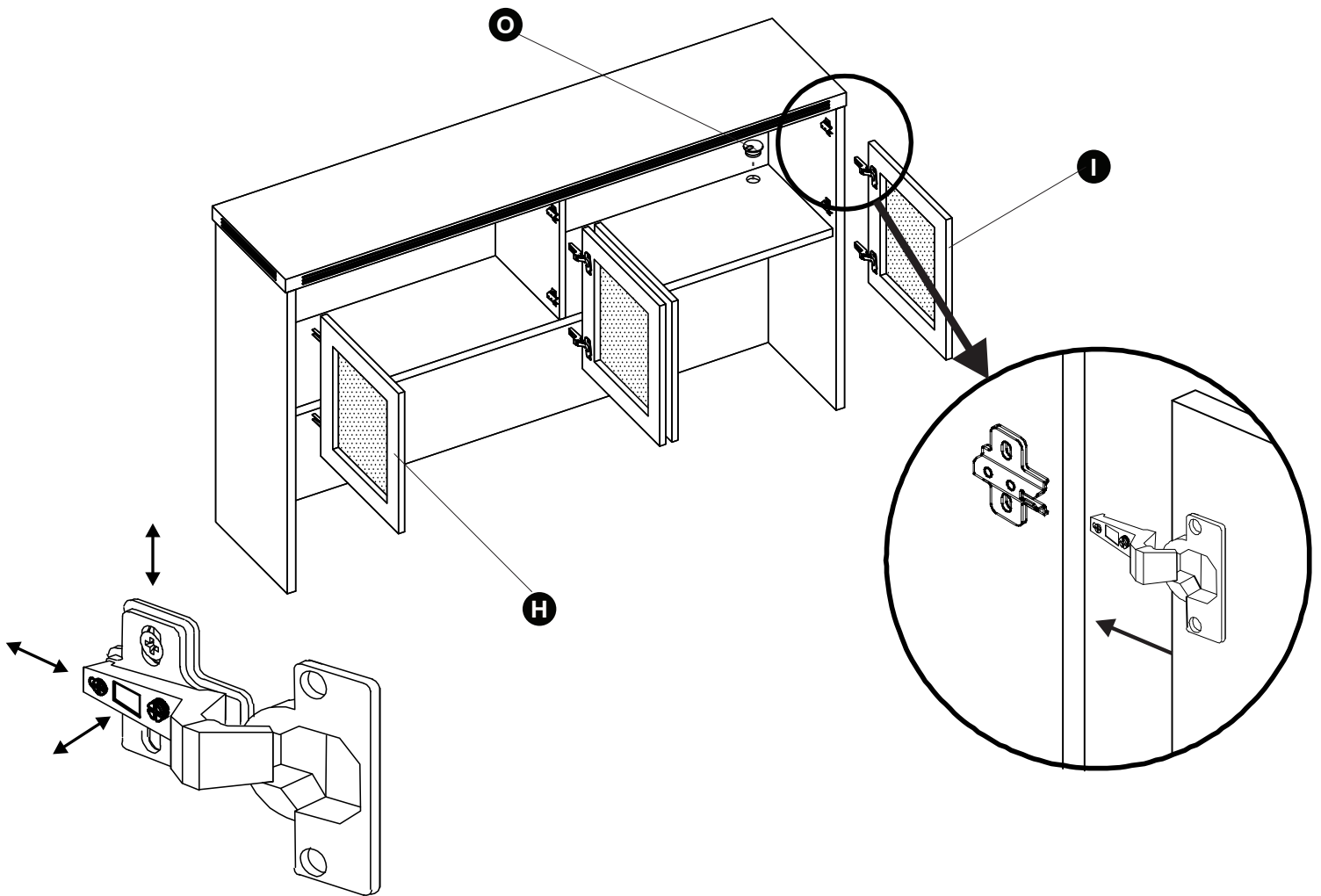

**Install Doors into cabinet. Insert Grommets into Shelf and Back Panel. Adjust door alignment as necessary by using the adjustment screws on the hinges. DO NOT use Power Driver to make these adjustments.**

*Installez les portes dans l'armoire. Insérez les œillets dans l'étagère et le panneau arrière. Ajustez l'alignement des portes si nécessaire à l'aide des vis de réglage des charnières. N'utilisez PAS de visseuse électrique pour effectuer ces réglages.*

*Instale las puertas en el gabinete. Inserte los ojales en el estante y el panel trasero. Ajuste la alineación de las puertas según sea necesario usando los tornillos de ajuste de las bisagras. NO utilice un destornillador eléctrico para realizar estos ajustes.*