

Aberdeen Reception Desk Transaction Counter

Aberdeen Comptoir de Transactions de la Réception
Aberdeen Mostrador de Transacciones del Mostrador de Recepción

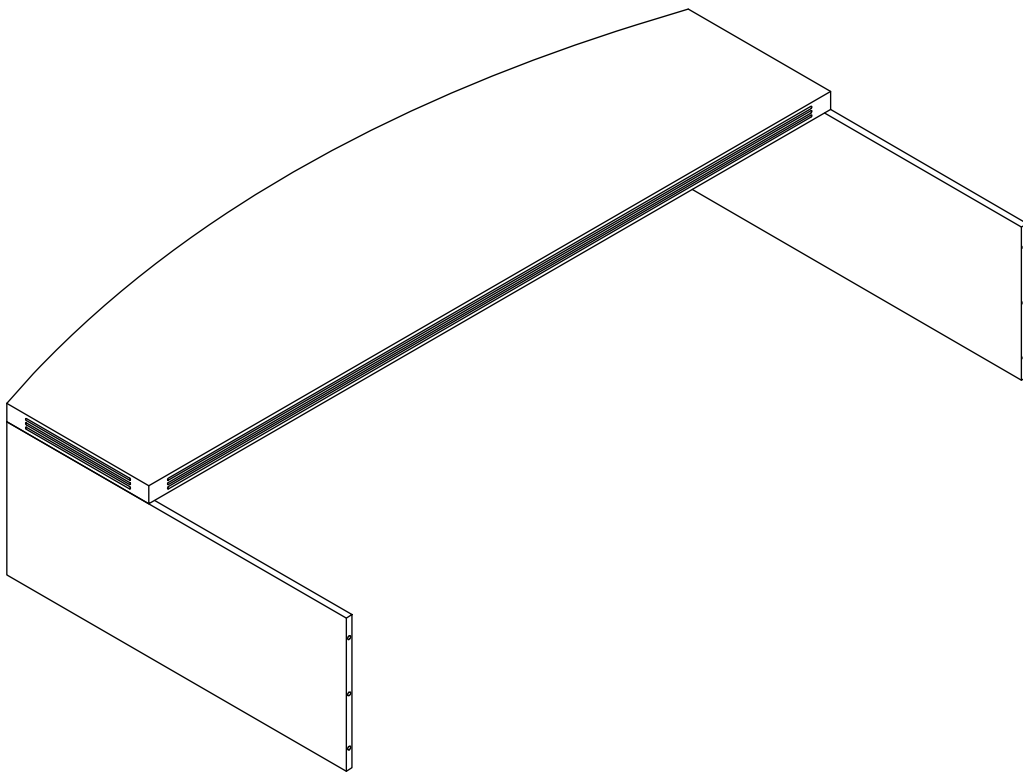

⚠ KEEP OUT OF REACH OF CHILDREN UNTIL ASSEMBLY IS COMPLETE, DUE TO THE PRESENCE OF SMALL OR SHARP PARTS.
ADULT ASSEMBLY REQUIRED

⚠ TENIR HORS DE PORTÉE DES ENFANTS JUSQU'À CE QUE L'ASSEMBLAGE SOIT TERMINÉ, EN RAISON DE LA PRÉSENCE DE PIÈCES PETITES OU TRANCHANTES.
ASSEMBLAGE ADULTE REQUIS

⚠ MANTENER FUERA DEL ALCANCE DE LOS NIÑOS HASTA QUE SE COMPLETE EL MONTAJE, DEBIDO A LA PRESENCIA DE PIEZAS PEQUEÑAS O AFILADAS.
SE REQUIERE MONTAJE DE ADULTOS

PRODUCT WARRANTY is available online at: **www.safcoproducts.com**

• LA GARANTIE DU PRODUIT est disponible sur l'Internet : **www.safcoproducts.com**

• LA GARANTÍA DEL PRODUCTO está disponible en la Internet: **www.safcoproducts.com**

For questions or concerns, please call **1-888-971-6225**
available Monday-Friday 7:30 AM to 5:00 PM (Central Time) (English-speaking operators)



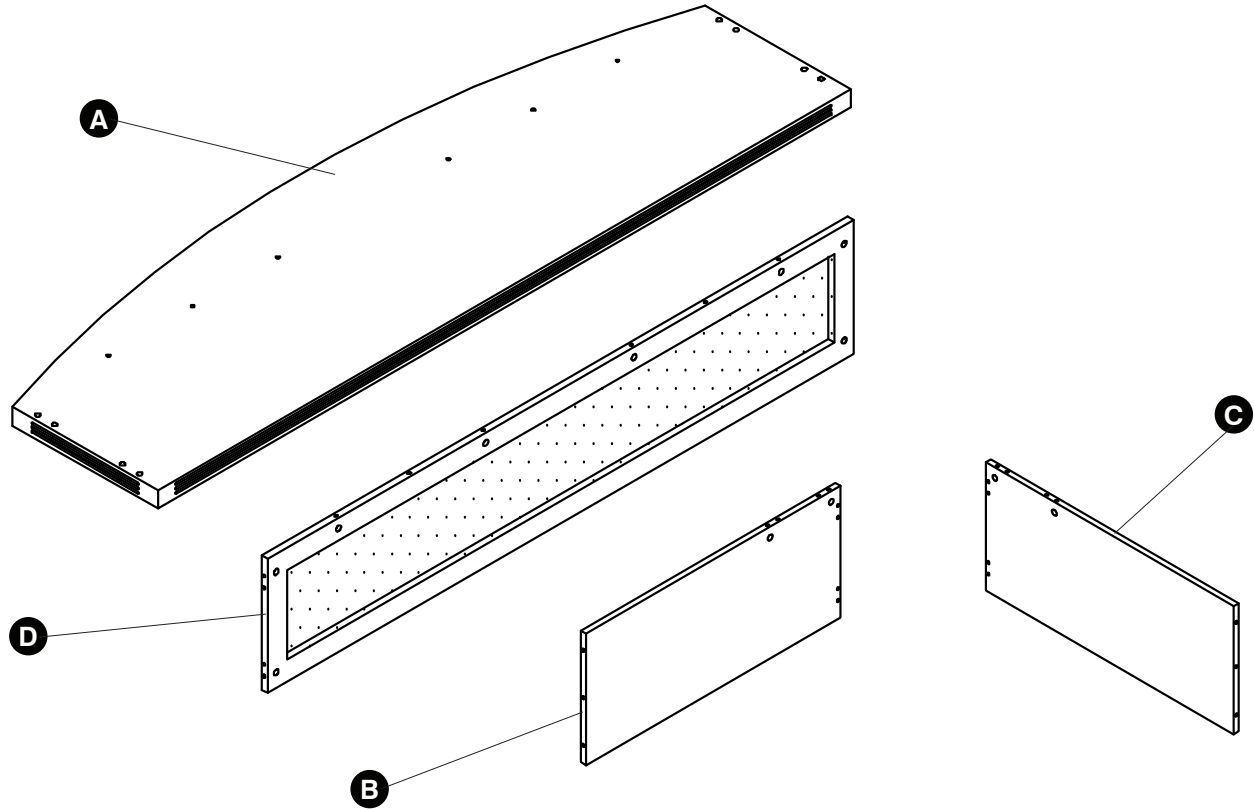

Si vous avez des questions pour poser ou les préoccupations pour exprimer, connecter au **1-888-971-6225**
de 7H30 à 17H00 (Heure centrale) (Opérateurs de langue anglaise)

Si usted tiene preguntas o preocupaciones, por favor llame **1-888-971-6225**
de 7:30 AM a 5:00 PM (Hora Central) (Operadores que hablan inglés)

TOOLS REQUIRED: Phillips Screwdriver
OUTILS REQUIS : Tournevis cruciforme
HERRAMIENTAS REQUERIDAS: Destornillador Phillips

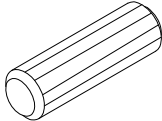

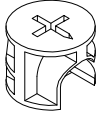
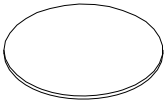
- A** Top / Haut / Arriba
- B** Left Side Panel / *Panneau Latéral Gauche* / Panel Lateral Izquierdo
- C** Right Side Panel / *Panneau Latéral Droit* / Panel Lateral Derecho
- D** Front Panel / *Panneau Avant* / Panel Frontal

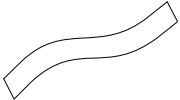
Hardware Pack / Paquet Matériel / Paquete Material: ARDTCHB		
E  Wood Dowel <i>Goujon en bois</i> Pasador de madera Qty. / Qté. / Cant. 11	F  Cam Post <i>Poste de caméra</i> poste de leva Qty. / Qté. / Cant. 13	G  Cam Fastener <i>Fixation à came</i> Fijación de leva Qty. / Qté. / Cant. 13
H  Cam Sticker <i>Autocollant Cam</i> Pegatina de cámara Qty. / Qté. / Cant. 13	I  Cam Sticker <i>Autocollant Cam</i> Pegatina de cámara Qty. / Qté. / Cant. 7	J  Double Face Tape <i>Ruban adhésif double face</i> Cinta de doble cara Qty. / Qté. / Cant. 3

1 **E** (10) **F** (4) **G** (4) **H** (4)

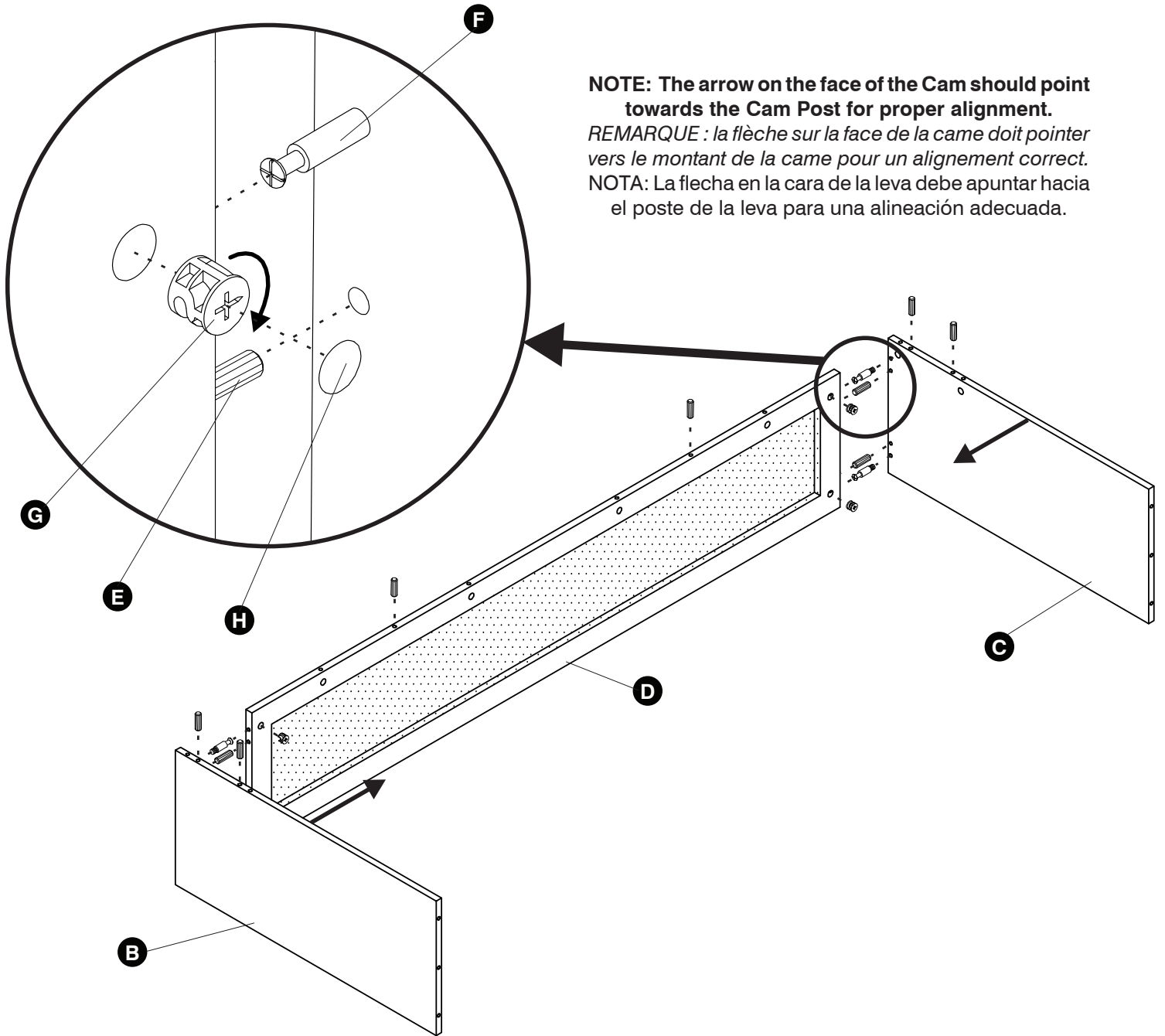

NOTE: The arrow on the face of the Cam should point towards the Cam Post for proper alignment.

REMARQUE : la flèche sur la face de la came doit pointer vers le montant de la came pour un alignement correct.

NOTA: La flecha en la cara de la leva debe apuntar hacia el poste de la leva para una alineación adecuada.

Insert Wood Dowels into Front Panel, Side Panels. Insert Cams into the Front Panel and Side Panels. Install Cam Posts into threaded inserts in Side Panels. Attach Front Panel to Side Panels by turning Cams.

Insérez les chevilles en bois dans le panneau avant et les panneaux latéraux. Insérez les comes dans le panneau avant et les panneaux latéraux. Installez les tiges de came dans les inserts filetés des panneaux latéraux. Fixez le panneau avant aux panneaux latéraux en tournant les comes.

Inserte las clavijas de madera en el panel frontal y los paneles laterales. Inserte las levas en el panel frontal y los paneles laterales. Instale los postes de leva en los insertos roscados de los paneles laterales. Conecte el panel frontal a los paneles laterales girando las levas.

2 F





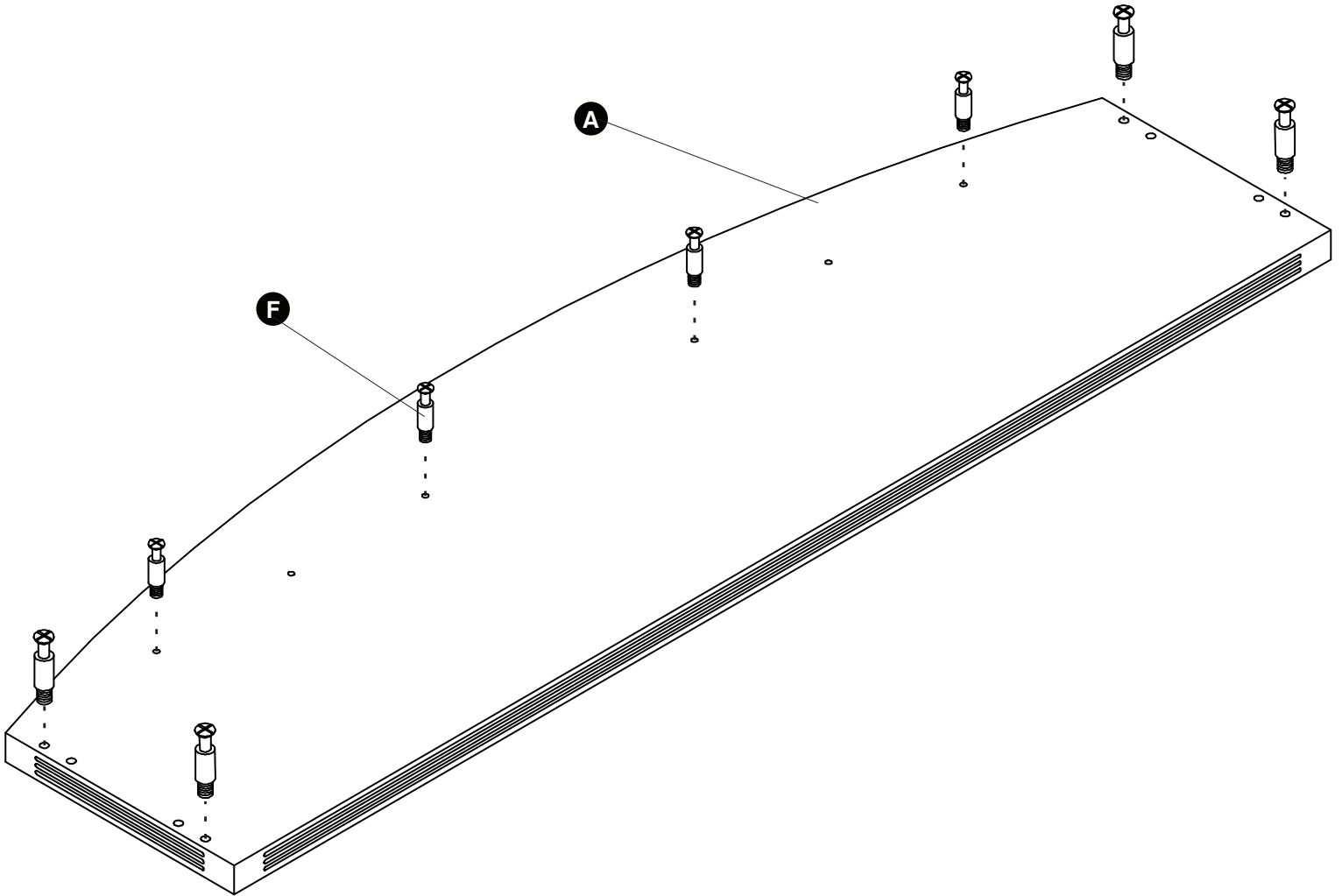

(2)



Install Cam Posts into threaded inserts in underside of Top.

Installez les poteaux de came dans les inserts filetés situés sous le dessus.

Instale los postes de leva en los insertos roscados en la parte inferior de la parte superior.

3 **G**  (6) **H**  (10) **I**  (6) **J**  (3)

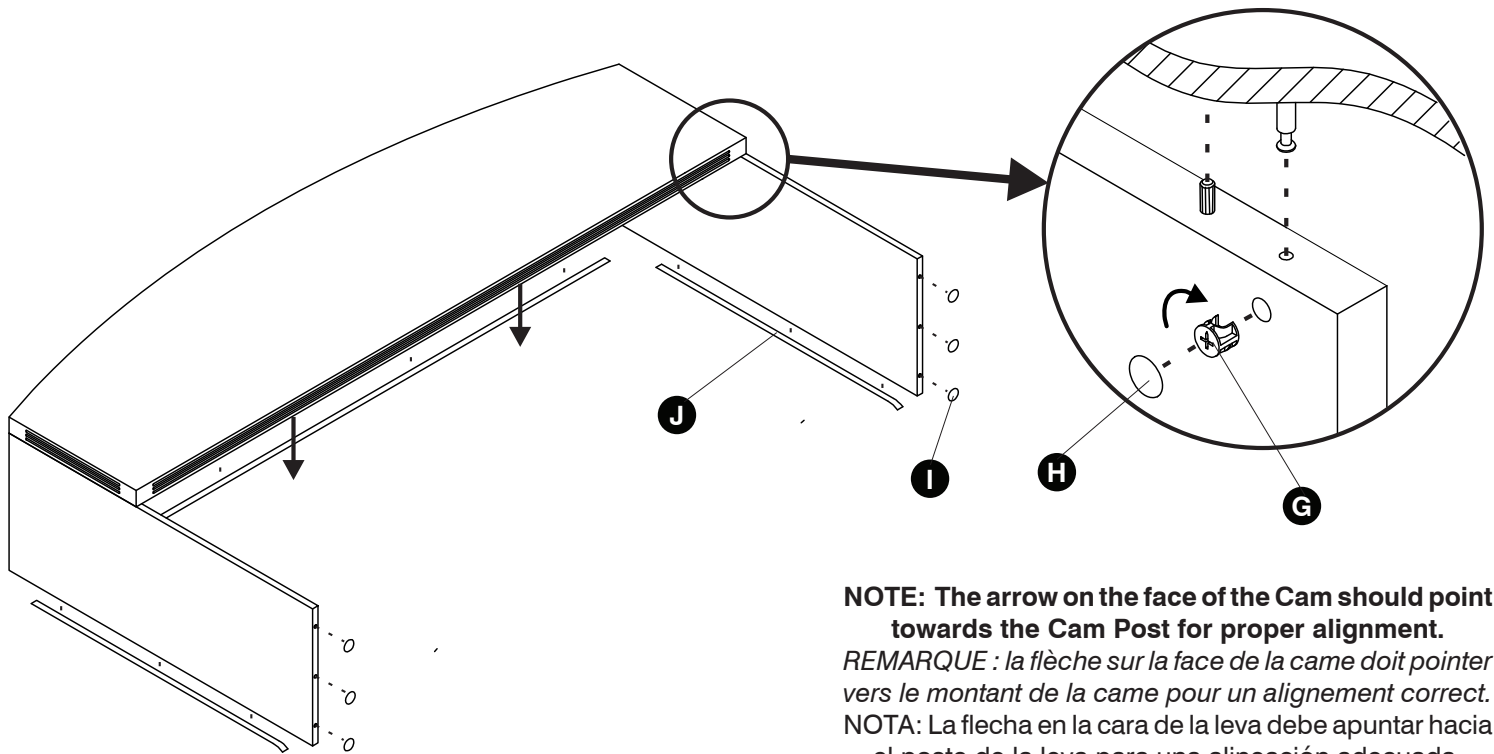

NOTE: The arrow on the face of the Cam should point towards the Cam Post for proper alignment.
REMARQUE : la flèche sur la face de la came doit pointer vers le montant de la came pour un alignement correct.
NOTA: La flecha en la cara de la leva debe apuntar hacia el poste de la leva para una alineación adecuada.

Place Top onto base and lock in place by turning Cams. Apply Cam Stickers onto exposed Cams. Apply Foam Tape to bottom edge of Side Panels, and Modesty Panel. Apply Cam Stickers over unused holes in End Panels.
Placez le dessus sur la base et verrouillez-le en tournant les cames. Appliquez les autocollants sur les cames exposées. Appliquez du ruban mousse sur le bord inférieur des panneaux latéraux et du panneau de fond. Appliquez les autocollants sur les trous non utilisés des panneaux d'extrémité.

Coloque la parte superior sobre la base y fíjela girando las levas. Aplique las pegatinas de levas en las levas expuestas. Aplique cinta de espuma en el borde inferior de los paneles laterales y el panel de faldón.
 Aplique las pegatinas de levas sobre los agujeros no utilizados en los paneles de los extremos.